



РАБОТНИЦА

№ 8 • 1979



О. КАТЮЖАНСКАЯ. УТРО.



Пролетарии всех стран, соединяйтесь!

РАБОТНИЦА

Ежемесячный общественно-политический
и литературно-художественный журнал

Основан 8 марта 1914 года

АВГУСТ 1979 ● МОСКВА ● ИЗДАТЕЛЬСТВО «ПРАВДА»

СЫН

Валерия АЛФЕЕВА

(ОТРЫВКИ ИЗ ПОВЕСТИ)

1. «Я КАК ТЕБЯ УВИДЕЛ...»

Мальчик мой маленький, чудо из чудес, не было тебя никогда, и вдруг ты стал. Вдруг, хотя этому предшествовали долгие месяцы созревания внутри моего тела, долгие часы, когда это пригодившееся тебе в качестве укрытия тело разрывалось родовою мукой. Мне и теперь это кажется величайшим чудом, сколько бы ни говорили, что ничего тут нет особенного, у всех рождаются дети, вот у знакомых даже пятеро. Ну и что? Наверное, эти знакомые уже привыкли, а мне пока не хватило протяженности твоей жизни, чтобы перестать удивляться тому, что родился мальчик, а мне как раз и нужен был мальчик. Тому, что от начала памяти своей я была одна, а теперь нас стало двое.

Но об этом я догадалась не сразу. И, конечно, не в первый день, когда в палату принесли плотный сверток с огромным крахмальным раструбом сверху — то ли совком, то ли воротником. А посреди раструба-воротника можно было видеть головку без волос, без ресниц и бровей, но с огромным лбом и живыми, хотя и сонными глазами. Только видеть — ни трогать, ни целовать, ни дышать на тебя не разрешалось. Правда, женщины, пренебрегая всеми запретами, стали поспешно разворачивать белую упаковку, чтобы посмотреть, что там внутри. Но я так и сидела, не прикасаясь и не дыша.

Ни в какой степени не относилась я к тем женщинам, которые всегда мечтают о ребенке. Наоборот, в юности была у меня на этот счет формула примерно такая: «Во плоти продолжают себя те, кто не может продолжать себя в духе». Теперь, держа на руках своего сына, я не вспоминала ее, а если бы и вспомнила, не стала бы удивляться ее претенциозной глупости, — может быть, улыбнулась бы только, пожалев себя прежнюю.

В конце первых десяти дней я поднесла сына к открытому окну палаты, чтобы показать приникшему с другой стороны решетки мужу. После вдумчивого созерцания он спросил:

— Ты в самом деле находишь, что он красивый?

Я удивилась:

— А тебе разве плохо видно?

(Года в три ты спросил:

— Мама, почему ты именно меня в сыночки выбрала?)

— А я как увидела тебя, сразу полюбила.

Ты подумал и кивнул:

— И я тоже. Как тебя увидел, так сразу и полюбил.

Вот так уж нам повезло друг с другом.)

Муж еще посмотрел с улыбкой неуверенной и виноватой и стал рассказывать, как у него дела с диссертацией, рецензиями, оппонентом. Я слушала эти слова, не имеющие отношения к моему сыну, которого как раз пора было кормить, они утратили свою прежнюю содержательность, они казались пустыми, как и все, что стоит за ними. Было обидно, но и жаль мужа, который, должно быть, еще не понял, что у нас случилось.

Печатается в сокращении.

Ты родился в конце июля, а в начале августа мы приехали из родильного дома. Помню солнце и зеленую тень в нашем сквере, отяжелевшие кусты золотых шаров, раскрытое окно, зеленую тень и солнце в комнате, золотые шары на подоконнике. Положили тебя на диван, развязали синий бант, развернули голубое одеяло, пододеяльник в кружеве, голубую пеленку в белых звездочках, пеленку ситцевую, марлевою... И подо всем этим сине-белым великолепием обнаружилось крохотное тельце с согнутыми ножками. К щиколотке и запястью привязано по клеенчатому ярлычку. На каждом фиолетовыми чернилами выведен в верхнем углу трехзначный номер, ниже в столбик — моя фамилия, имя и отчество, еще ниже — «Мальчик. 24/VI 12 час. 45 мин.».

Сначала меня оскорбил этот инвентарный номер. Потом даже обрадовал: он свидетельствовал о том, что тебя не могли ни с кем перепутать, а также письменно удостоверял твою принадлежность к мужественной половине человечества.

Так ты и прожил первый месяц под знаком золотого шара, их было в тот год невиданное множество. Я выезжала в сквер с коляской, принимая солнечное тепло непривычно легким и свободным телом. Дорого ты мне обошелся — два месяца в больнице с тяжелым токсикозом, с иголкой капельницы в вене, через которую в нашу кровь поступал питательный раствор, и потом семь месяцев страхов, тревог, недомоганий, и роды, но все это прошло, как и не бывало, а ты остался.

И все изменилось с тобой в моей жизни. Никаких умственных нагрузок — шесть кормлений, кучи пеленок, которые надо перестирать и перегладить, четыре-пять часов прогулки, купание на ночь, твой плач по ночам, поликлиника, круговорот забот, прямо или косвенно связанных с твоим благополучием. После бессонных ночей дремотная тяжесть и раздражение, выспавшаяся на мужа, на его мать — твою бабушку, пробующую манную кашу той же ложкой, которой надо кормить тебя, хотя я столько раз говорила... И никогда раздражение не распространялось на тебя. Разве на тебя можно было сердиться? У тебя были тонкие, как спички, прозрачные пальчики. Я боялась их сломать или что-нибудь еще в тебе повредить невзначай, пока купала или пеленала. Весь ты был такой легонький, непрочный и ничего не умел сказать: что болит, чего хочется, почему принял вдруг рыдать всю ночь напролет. Наверное, тогда и зародилась во мне та постоянная тревога за тебя, которая и теперь не отпускает никогда, даже во сне.

Фотографии той поры вызывают щемящую нежность. Вот несколько гляцевых снимков, сделанных в один день. Фоном каждого служит тропическая поросль покрывала на тахте. Сверху еще расстелена полиэтиленовая пленка, призванная предохранить буйную зелень от увлажнения во время фоторабот, и поверх этой полупрозрачной глади — дымчатая марлевая пеленка.

На ней лежит на животе голенький гололобый мальчик, подсунув сжатые кулачки под грудь и высоко приподняв голову. Голова ближе к аппарату, нижняя часть прогнувшейся

спины укрыта ее тенью, а разбросанные ножки с круглыми пятками и растопыренными пальцами рельефно выступают из тени. Все тельце выглядит немногим весомее, чем голова. Может показаться, что это незащищенное существо, поддерживаемое облачком пеленки, плывет по воде над струящимися стеблями, скользит, стремясь ко мне с выражением доверчивого ожидания.

О эти доверчиво распахнутые во всю орбиту чистые глаза моего сына, — каким целебным светом все эти годы лился мне в душу ваш взгляд!

Поднятая голова с неясной тенью будущего волосяного покрова наклонена к плечу, большой лоб чуть подчеркнут снизу приподнятыми полосками, обозначившими брови. А глаза без ресничек, со светлым бликом в каждом круглом зрачке, смотрят будто бы с тихой печалью...

На двух других снимках форма головы напоминает кастрюльку с ушами, глаза удивленно-бессмысленные. Но и здесь и в последующие прожитые вместе годы это зеркало души, постоянно меняющееся отражение, сохраняло все тот же глубинный ясный свет.

Завершается цикл единственной в своем роде фотографией. На той же тахте — две обращенные друг к другу головами фигуры: мальчик, уже прикрытый пеленкой, только светлая голова торчит и глаза бессмысленно таращатся, и его отец, темноволосый, в черной рубашке. Мальчик разлегся посреди тахты, отец прилепился с краю, сидит на согнутых ногах, почти сложившись втрое и протянув к своему детенышу обе руки. Теперь сразу видно, какой мальчик крохотный: его головка, утомленная долгой приподнятостью к объективу, поддерживается у подбородка большим пальцем отцовской руки, и рука эта гораздо больше детской головки. А у отца... какая у него хорошая улыбка, какое просветленное лицо...

А что это за веселый человек, напяливший на голову две шапки сразу? Это мальчик уже научился играть! Я его украшаю, усаживаю чинно перед объективом, а он то закрывает ладонями, то вылезет из ползунков и заальется смехом...

Вот он лежит в коляске, в спальном мешке: белый капюшон с оранжевой опушкой и шарми на концах шнурков, оранжевое одеяло в белых кругах, — и в этом мехе и шарах прикрытые щелочкой глаз и две точки ноздрей.

Двенадцать фотографий — прожит один год, самый трудный. Трудный из-за бессонных ночей, пеленок, стирок, но, главное, от непрестанного страха за тебя, потому что ты ничего не мог сказать, попросить, ни на что пожаловаться, потому что крохотный был, беззащитный... Теперь я счастлива была бы повторить этот год сначала, со всеми его хлопотами и страхами.

Почему же тогда я не осознавала его как счастье? Может быть, я еще не так любила тебя? Да, может быть, хотя странно даже себе признаться в этом. Но и ты ведь еще не был таким, как позже. Это сейчас я вижу тебя в перевернутой перспективе — беспомощного, бессловесного, но уже тебя. А могла ли я раньше знать, кто вырастет из этого маленько-

го существа, сосущего, кричащего, пачкающего пеленки...

Или в моей душе не смогли пробиться ростки этой способности — к радости, к полноте жизни? Или как раз тогда, в золотые и зеленые августовские дни, они и начали пробиваться?

2. МУЗЫКА

Неодаренных детей нет. Есть неталантливые родители. Это те бывшие одаренные дети, чьи матери и отцы, в свою очередь, не помогли им раскрыться и позже они не сумели пробиться к своей одаренности или растеряли ее, пока выросли. Духовный потенциал каждого человека бесконечен. Отчего же многие довольствуются столь малым? Оттого, наверное, что они не знают об этой безграничности возможностей, не верят в нее, и нет никого, кто успел бы им о ней сказать.

Оттого еще, что ограничены сроки. С какого-то возраста, у каждого своя пора, мозг будто застывает постепенно, цепенеет, каменеет. Новая мысль уже не может проложить себе путь, новая способность уже не укоренится. Зато проторенные пути приобретают прочность тоннелей. Напрасно бомбардировать их извне весомыми аргументами, ссылаться на доказательства — ваши аргументы будут загнаны в тот же лабиринт и там задохнутся. Это начало конца, — хотя такой мозг со считанным количеством ходов бьвает и у нестарых людей, — конца одаренности и безграничности.

Я тоже начала догадываться о нашем абсолютном потенциале поздно, вот потому все пробиваюсь к свету и все не могу пробиться...

Не я выбрала музыку для сына. Гриша нашел ее сам. Или, возможно, она нашла его.

Выдавался час тишины, я включала проигрыватель. А мальчик лежал в деревянной кроватке, тарачил глаза в пространство. Что он слышал — неровный гул, не разрушающий его покоя?

Укачивая, развлекая, я пела то немногое, что мне казалось доступным, — русские песни, романсы Вертинского. Может быть, с моими движениями, теплом — так же поверх звука, как настроение улавливал он поверх слов, — передавалось ему и нечто от самой сущности музыки, от той ее неисповедимой глубины, которая сродни любви?

Однажды — ему было около полугода — я обнаручила, что он слушает. Он долго плакал, я не могла успокоить, придвинула проигрыватель поближе, чтобы самим вращением диска его занять. Мальчик перестал плакать, уселся, склонив голову набок. Пластинка кончилась, я перевернула ее, поставила с другой стороны, он будто бы прислушался к началу и опять закричал недовольно. Перевернула на прежнюю сторону — умолк, голова набок, внимает. Да неужели? Я проделала все сначала, с тем же эффектом. Первым музыкальным увлечением моего ребенка оказался Гарри Беллафонте. Недели две подряд пел Беллафонте — и утверждался покой, довольство... Зато любая другая музыка вызывала отчаянный протест.

Следующим летом мы сняли дачу.

Солнце, теплынь, в разросшейся траве под вишнями — манеж с цветными планками, в манеже мальчик в трусиках и панаме ковыляет от угла к углу, догоняя бегающую по тропинке трясогузку. Он уже произнес несколько слов, глаза наполнились любопытством ко всему на свете: к воробьиной суете, цветку вишни, божьей коровке, козе за оградой, к детским песенкам, которыми мы, за отсутствием проигрывателя, заполняем свой репертуар. Подходит бабушка — в соломенной шляпе, напевает простенькую мелодию, — мальчик приплясывает; потом приплясывает в том же ритме и когда видит одну шляпу, без бабушки. В нем происходит незримое накопление, которое скоро выплеснется в целую фразу «Огонек погах» и в

неожиданно чисто пропетую песенку «Зайка серенький».

Уже и текст начинает производить впечатление. Много раз слышал он от бабушки, как идет кисонька из кухни, у ней глазоньки опухли, потому что повар пеночку слизал и на кисоньку сказал. Но однажды, едва бабушка пропела первый куплет, лицо его жалобно искривилось: «Кисоньку жалко...»

Когда осенью мы вернемся домой, он уже будет встречать отца радостным кликом: «На па-а-нина!» Песенки, вальсы, гаммы, трели... Гриша сидит у отца на коленях: трогает клавишу пальцем и прислушивается.

...Первый выход к себе подобным — в ясли. Он никак не хочет расставаться, плачет, я оставляю его с болью и чувством вины. Помню, ташу на руках ранним зимним утром. Мороз, пар от дыхания застывает на воротнике дымчатым ворсом. А Гришка говорит, говорит.

— Закрой рот!

— Как же я могу? Как я могу с закрытым ртом разговаривать?

— Да ты помолчи, пока дойдем...

— Ага! Потом ты уйдешь, и я один останусь.

— Ну почему один? Вон вас как много.

— А мы все одни.

Когда его спрашивают, что он делал в яслях, неизменно отвечает: «Ничего, ел и спал».

Зато вечером уже по коридору бежит, с силой распахивает дверь — в шубке, шапке, валенках, запорошенный снегом — прямо к подоконнику, где стоит проигрыватель. Я таяно его раздевать, он вырывается, кричит:

— Бабушка, поставь проигрыватель!

Кое-как стаскиваю шубу, шапку, шарф.

— Да не умею я его включать, — отвечает бабушка, еще надеясь на содержательное общение с возвратившимся внуком.

— Ну иди сюда, я тебе покажу.

Он включает проигрыватель, по цвету конверта находит нужную пластинку, укладывает ластик на звукозаписывающую, нуждающийся в дополнительном нажиме. Звук отрегулирован, мальчик в валенках, с которых стайвает снег, замирает перед проигрывателем:

— Что же вы разговариваете? Я музыку слушаю!

...В два года он называет себя на «ты»:

— Зачем ты туда полез? Как тебе не стыдно? — приговаривает, взбираясь на письменный стол... — Мальчик, маленький, слезай скорей.

Обожают упражнения со словами. Произнесет нечаянно: «Калитка открыта» — и начинает импровизировать: «Калитка-открытка», «закрыта-калита» — а-ха-ха-ха — и смех его нежен, как звук легчайшего колокольчика. Потом пойдет пора стихов: «Спать пора, уснул бычок», «Зайку бросила хозяйка»...

Обо всем прошедшем он говорит «вчера» — счастливые часы не наблюдают.

Пробую и я принять его манеру общения:

— Ты не мальчик, ты медвежонок.

Он вдруг очень расстраивается, требует подтверждения своего прежнего достоинства:

— Это Гришенька! Это ни-и медвежонок! — а в глазах тревога: вдруг на самом деле?

Повторяю шутку через день. Несколько мгновений он тарачит глаза, соображает, радуется:

— Это моя задняя нога! Это верхняя нога!

— А где же хвостик?

— Вчера потерялся!

Ничего особенного не случилось, только что был мальчик, теперь стал медвежонок, — резких граней между ним и прочим миром еще нет, есть всеобъемлющая общность.

К Новому третьему году я подарила ему головастого тигренка. Гриша не расставался с ним всю ночь, а утром у тигренка не оказалось одного глаза.

— А у меня вот так никогда еще не было, чтобы один мой глазик отломался, — рассматривает он зверя с печальным удивлением.

— Ничего, я прищу ему глаз. Вот найду черную пуговицу...

— Разве у нас глаза из пуговиц?

— У нас... из другого материала.

— Что же ты тогда? Вот из такого и тигру пришею.

Меня поражала беспредельность этого единства:

— Когда я буду большой и буду мама, я пойду тоже на телевидение работать.

Или разрешает конфликт добра и зла:

— Как раз все легли спать, и пришел волк. Его попросили: «Ты тоже пойдешь, поспи немножко». «Ну ладно, ладно». Он и пошел не солоно хлебавши.

Почему мы так спешим сделать этих счастливых людей подобными себе? Почему так уверенно распоряжаемся в недоступном нам мире: «не так», «не надо», «нельзя»? Не постараться ли, наоборот, приобщиться к их миру — пусть на одну игру, на час один?

Он никогда не скучает: некогда, день заполнен до краев.

— Мама, слоненок упал под кровать!

— Спи, маленький, завтра достанем.

— Мама! А если бы я упал под кровать, ты меня тоже завтра достала? Это же мой сынишка!

Все они его дети, но самые любимые Пухи. Вот Пух-старший, черненький, с белым носом, у него нога болит, болтается. А коричневый Мишка только ростом большой, ему всего полгода. Мишка светленький, Мишка с бантом, Мишка с ложкой, Медвежонок-начетвереньках, Медвежата-погремушки — они занимают лучшие места на двух полках секретера. А вокруг разместились другие дети: Песрыжий лохматый, Собачка грязенькая, Собачка Авва, и еще Тигра с Тигрешкой, Слоник, Белочка, Ежик, Пингвины... Гриша берет их с собой в кровать, кушать, устраивает для них концерты; а когда научится, будет сам читать им «Винни-Пуха и всех-всех-всех».

Зверей его я тоже люблю. Еще и потому, наверное, что у меня самой в детстве игрушек не было... Какие уж там игрушки, какая музыка... Мои сверстники, дети военных лет, говорили: «Вам хорошо, у вас была картошка».

Не потому ли еще осталось у меня от детства ощущение томительной пустоты и потерянности, что мозг жил на скудном пайке, когда уже требовал пищи духовной и был способен ее усвоить?

...А у Гриши с трех лет началась пора музыкальных сказок. Целыми днями комната была озвучена песенками обезьянки Чичи и Бармалея, грустной жалобой Пьеро или музыкой из «Альбома для юношества» Шумана.

— Что бы мне такое послушать? — приговаривал он, едва снимая пластинку.

И стало понятно: все, что мы могли дать ему в этом отношении, он уже исчерпал. Мы думали-думали, как утолить разбухшую жажду мелодий, и решили пригласить учительницу музыки.

Наталья Николаевна принесла металлическую коробочку с вырезанными из плотной бумаги нотами: овалы с цветком посередине, овалы с хвостиком.

— Я тебе их отдам вместе с коробочкой, только с ними надо играть. Эту нотку зовут «до», она живет под этой клавишей...

Усевшись за фортепьяно на стул поверх четырех томов энциклопедии, мальчик неловкими пальцами ищет сочетания звуков...

Позже ноты стали размещаться на больших линейках. Появилась книжка с двумя мальчиками-клоунами, играющими на флейте и на скрипке. «Музыкальные картинки»...

По себе я знала: наступает срок подводить итоги, и понимаешь, что ко всему пришла слишком поздно. Поздно определилось главное стремление, поздно, когда уже надо было многое ломать и начинать сначала, поверила в свое право заниматься любимым делом,

поздно одолела первые ступени ремесла. Но я не стремилась поправить на сыне свои ошибки. Понимала: если есть искра одаренности, нельзя дать ей угаснуть.

А в шесть лет Наталья Николаевна предложила показать мальчика в музыкальном училище.

— Не слишком ли рано?

— Что вы, для скрипки в семь лет он будет уже староват.

Почему скрипка? Потому что в шесть в класс фортепьяно еще не принимают, а в семь туда перейти еще не поздно. А может, потому, что я сама люблю больше скрипку... Потому, что пианист должен стать солистом, то есть выдающимся исполнителем, а скрипач может играть и в хорошем оркестре. Потому что так случилось, а потом никто об этом не пожалел.

Гришу допустили к экзамену, первому в его жизни. Вздолбанные родители остались за дверью. А наших умытых детей в белых рубашках, платьицах, бантиках увели, и две девочки, взявшись за руки, плакали от страха.

Я едва дождалась, когда сын вышел.

— Рассказывай все подробно. Ты не боялся?

— А там ничего страшного не было,— неохотно оторвался он от заслуженного мороженого.— Только меня первого вызвали, а я никак не мог на сцену залезть, ступеньки не заметил. Ну ничего, лег на животик и залез. Вот и все.

— Как «все», потом и было главное?

— Главное было залезть. Потом они говорят: «Ну, что ты нам скажешь?» Я говорю: «Я вам песенку спою». «Спой, спой». Спел «Сурка», «Крокодила Гену», хотел еще, а уже говорят: «Хватит, молодец». Стали нотки спрашивать. Нажмут клавишу у меня за спиной: «Это какая нотка?» Я говорю: «Это ре, это соль». Потом по две нотки брали сразу, по три, а я их называл. Вот и все, дай мне уже мороженое поесть, а то оно тает...

...Большие фотографии—уроки сольфеджио. Дирижирующий педагог, десять шестилетних музыкантов за ксилофонами, барабанами, литаврами. С левого края—девочка с длинной косой, рядом—Гриша, тоже за ксилофоном. Взгляд обращен к фотографу, но голый локоть отведен напряженно, приподнятые палочки в руках... Круглая голова, челочка, рот чуть приоткрыт... Память придает фотографии объемность, окрашивает ее, озвучивает стеклянкой, дробной звонкостью ксилофонов и глуховатыми ударами литавр...

...Весной—три тура конкурса в специальную школу, где музыкальное образование совмещено с общим. И первого сентября, с цветами, с красно-синим ранцем, ведомый за руку старшеклассником, коротко остриженный, с хохолком на затылке, самый маленький в строю малышей, мой сын уходил уже без меня в первый класс, в свою отдельную жизнь.

Возместимо ли усилиями более поздних лет то, чего не было дано в детстве? Ведь в самые ранние годы все нам дается даром—без наших заслуг, без преднамеренности стараний, без корысти. Даром... Не отсюда ли одаренность?

И что такое одаренность? Если изначально все мы обладаем бесконечным потенциалом, то не определяется ли она более ранним развитием склонности, а потому и более органичным, властным? Только одному пришлось бы начать музыкальные упражнения с нулевой отметки, вместить весь цикл совершенствования в пределы отпущенного срока жизни, не всегда достаточного. А у другого слух утончен стараниями предшествующих поколений, восприимчивость к музыке заложена уже в генах. И лучше начать заниматься с тех лет, когда мозг первозданно свеж, не загроможден ворохом прочих познаний, когда чувство и ум еще не разъединены, а пробиваются единым пламенем—это уже навсегда, потому что выросло вместе с плотью и духом...

Татьяна КУЗОВЛЕВА

* * *

Нет, русским нельзя без России.
Глаза бы ослепли от слез.
Как можно тоску пересилить
По белому ливню берез?

Как можно забыть эти зимы,
Где выюга нежна и груба,
В какие каноны вместимы
И песня, и плач, и гульба?

Ты спросишь однажды:
Откуда
Достался тебе этот нрав—
Жестокости, дерзости, чуда,
Добра и прощения сплав?

Откуда в тебе эта нежность,
Что дух затопляет рекой,
В лихую погоду—мятежность,
А в ведро—глубокий покой?

Ты знаешь по запахам лета
Зверей и растений судьбу.
Ты—свой, и любая примета
Твою удлиняет тропу.

Владеешь бескрайнею речью,
К которой привыкли уста...
Вы—те, кто сегодня далече,—
Какая вокруг вас пустота!

Искатели счастья, вы немые.
Лежит в одиночестве путь.
В чужое, в неблизкое небо
Легко ли под утро взглянуть?

Легко ли без Родины милой?
Не верю, что можно забыть
Просторы ее и могилы...
Мы русские,
Нам не под силу
Уйти, променять, разлюбить.

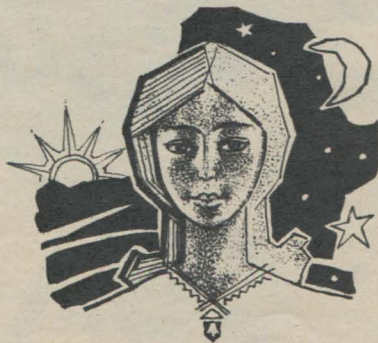

Над степью

О полет на крыле у заката—
В новый день, в наступающий срок
Тускло светят открытые взгляды
Заостренные стрелы дорог.

ПОЭТИЧЕСКАЯ ТЕТРАДЬ

Кто калил их бессонно и смело?
Чей размах поминала молва?
Кто послал эти звонкие стрелы?
Чья звенела им вслед тетива?

Над землей—нескончаемый ветер.
На земле же—спеши, не спеши—
Обнажаются тайны столетий,
Сохраняются тайны души.

Древней песни несущая эхо
В необъятном, в ковыльном краю,
О казашка
Двадцатого века,
Да постигну ль я душу твою?

Как влечет тебя с детства дорога:
Над судьбой,
Над мечтой,
Над бедой
В слабом отблеске лунного рога
Промелькнуть в поднебесье звездой!

Так, чтоб слиться с мятущейся гривой,
И в горячем дыханье коня
Вдруг признать горьковатый, счастливый,
Терпкий привкус гудящего дня.

Да, мы обе ходили по кругу,
Но пред властным призывом строки
Ты звенящую кольцами руку
От моей отрываешь руки.

И слежу я, не дрогнув и бровью,
Как в тиши открывается мне
Чуть приплюснутый ласковый профиль,
Обращенный в полете к луне.

* * *

Пора возвращаться из этой страны,
Где так нестерпимо закаты нежны,
Где в воздухе южные ветры слышны—
Ну что же, пора.

Как весело было покой тот украсть.
Лесами и полем насытиться властью,
И к белой березе, прощаясь, припасть—
Ну что же, пора.

Как быстро замкнулся намеченный круг,
Как будто любовь ускользнула из рук,
И время открытий на время разлук
Сменить нам пора.

Ветра отлетели, размыло следы,
И грач деловито пьет из борозды,
И вскинули руки к апрелю сады—
Ну что же, пора.

Пора возвращаться, пора отвыкать
Меж веток звезду по ночам окликать,
По имени каждое дерево звать—
Ну что же, пора.

...И все же я медлю—я жду до утра.
Прощанье. Как тягостна эта пора!

ПЛОДЫ

Дни работы жаркие летом в донских степях Комбайны бороздят бескрайние хлебные нивы. И среди них — четыре комбайна «Колос» звена Нины Васильевны Переверзевой. Кому в стране не известно имя знатной звеньевой, Героя Социалистического Труда, лауреата Государственной премии СССР! То, что совершила Нина Переверзева на хлебной ниве, — подвиг. По шесть — восемь сезонных норм выдает ее звено. Просто диву даешься, как умело и четко организует работу эта невысокая скромная женщина, к тому же хорошая хозяйка, хлопотливая мать и любящая бабушка.

Мне доставило удовольствие вручить ей недавно Почетную грамоту обкома партии и облисполкома. Мы часто приглашаем Нину Васильевну в обком, чтобы выслушать ее мнение об организации уборки, и всегда она выскажет мудрые советы.

Беседа с ней, я вспоминаю слова Владимира Ильича Ленина, написанные им 60 лет назад: «... среди работниц и крестьянок имеется во много раз больше, чем нам известно, организаторских талантов, людей, обладающих умением наладить практическое дело...». Жизнь блестяще подтвердила их.

У станка, за штурвалом комбайна, во главе бригад, фабрик и заводов — на самых передовых участках рядом с мужчинами трудятся наши славные женщины. Мы гордимся, что пять женщин Ростовской области избраны в высший орган Советской власти. Среди депутатов Верховного Совета — шлифовщица «Ростсельмаша» Зинаида Петровна Еременко: Это она была одним из зачинателей движения «Каждому рабочему — пятилетний лицевой счет экономии». За три года пятилетки бригада, где она работает, сэкономила материалов на 16 тысяч рублей. Это она, партгруппорг Еременко, помогла наладчику П. Иваненко внедрить многоступенчатую кассету на шлифовальном станке — производительность увеличилась вдвое!

Мне довелось слышать, как проникновенно говорил на XXV съезде о советской женщине Леонид Ильич Брежнев: «Ее самоотверженности и таланту во многом обязана наша Родина своими достижениями и победами». Эти слова заслужили и труженицы Ростовской области.

Назову несколько цифр, ибо они показывают, как велика роль женщин в народном хозяйстве области. В трудовых коллективах, организациях и учреждениях — 53 процента женщин. Почти миллион женщин соревнуются за досрочное выполнение заданий 1979 года, свыше 60 тысяч значительно опережают личные планы пятилетки. Словом, решение хозяйственных и социальных задач во многом зависит от того, насколько областная партийная организация активно вовлекает женщин в социалистическое соревнование, в общественные дела. И здесь нам, коммунистам, неоценимую помощь оказывают женские советы, комиссии по работе среди женщин производственных коллективов. Их в области около двух тысяч. Они объединяют многие тысячи активисток. Это люди, для которых нет посторонних дел. В поле их зрения и условия женского труда, и качество работы

столовых, и судьба оступившегося подростка, и порядок в девичьих общежитиях.

Не первый год я на партийной работе. С людьми встречаюсь часто, с активом женщин тоже. И каждый раз не перестаю восхищаться энергией женщин, их гражданской отзывчивостью, умением вкладывать душу в общественные дела.

Все, чем живет наша партийная организация, трудовые коллективы, близко касается, глубоко интересуется женские советы. Работая под руководством партийных комитетов, они активно участвуют в решении задач, поставленных XXV съездом КПСС.

Возьмем движение под девизом «Работать без отстающих», которое получило высокую оценку Центрального Комитета партии, Генерального секретаря ЦК КПСС, Председателя Президиума Верховного Совета СССР товарища Л. И. Брежнева. Каждый трудовой коллектив у нас в области живет этим движением, добивается его высокой результативности. Определили свое место и женсоветы. Общественницы не только сами активно включаются в социалистическое соревнование, они помогают подругам в разработке обязательств, участвуют в проверке их выполнения, анализируют, почему отстает та или другая работница. Женсоветы, комиссии по работе среди женщин на предприятиях добиваются профессионального роста производственниц. Немалая их заслуга в том, что в этой пятилетке 53 тысячи женщин в нашей области повысили квалификацию и овладели вторыми специальностями, свыше 44 тысяч обучаются в школах рабочей молодежи, вузах и техникумах.

А с какой готовностью приходят активистки на помощь тем, у кого дело не ладится! Много добрых наставниц у молодых.

Трудно переоценить и тот вклад в решение общей нашей задачи улучшения условий женского труда, который вносят женские советы. Только за последние три года условия труда улучшены более чем 30 тысячам работниц. Нелегко бывает убедить иного руководителя именно сейчас, не откладывая на «потом», отремонтировать бытовки, обратить внимание на столовую, на детский сад, но активистки не успокаиваются, пока не добьются своего. И когда их настойчивость приносит добрые плоды и людям становится веселее работать, тогда и те, кто сначала отмахивался от просьб, говорят: «Молодцы, женщины!»

Мы, партийные работники, очень ценим эти качества активисток — неравнодушие, боевой задор, настойчивость в достижении цели. Уверен, какое доброе дело ни поручишь женсоветам, они откликнутся с готовностью, вложат в него жар сердца своего, добросовестность, которая так свойственна нашим женщинам.

Женские советы на селе стали душой движения женщин-механизаторов. В нынешнем году десять лет этому движению. Инициатором его была доярка из Миллеровского района Любовь Андреевна Тихомирова. Она освоила трактор, создала женскую бригаду. В первый же год добились успеха: собрали урожай на четыре



Депутат Верховного Совета СССР, шлифовщица «Ростсельмаша» Зинаида Петровна Еременко (слева) с членами бригады Зоей Максимовной Фирсовой и Анастасией Афанасьевной Щекиной. Все они трудятся в счет будущей пятилетки.

ДОБРЫХ ДЕЛ

центнера выше, чем в среднем по району. Женсоветы стали активными пропагандистами этой инициативы. По их предложению учреждены призы имени Героев Социалистического Труда Л. А. Тихомировой, Н. В. Переверзевой. Это подняло престиж профессии механизатора, уважение к хлеборобскому делу. Сейчас в области работают около восьми тысяч женщин-механизаторов. Бюро обкома партии приняло постановление о дальнейшем развитии этого движения. И снова женсоветы со свойственной им энергией участвуют в его выполнении — заботятся об организации труда в женских коллективах, вовремя умеют подметить чью-то удачу и сделать ее достоянием всех. Тепло и торжественно, с хорошей выдумкой чествуют победительниц. После таких празднеств у передовиков появляется желание работать еще лучше, а ряды механизаторов пополняются женщинами.

В области стали традицией слеты женщин — передовиков производства. Нередко на этих слетах рождаются ценные почины по экономии, улучшению использования техники и оборудования.

Большинство женских советов регулярно проводят конкурсы профессионального мастерства, рейды, проверяющие, как соблюдается законодательство о женском труде, об охране материнства и детства. Настойчиво внедряют они в быт новые обряды, проводят большую работу по воспитанию коммунистической нравственности и культуры быта, по организации досуга.

Умение близко к сердцу принять и разделить чужую боль и радость, доброе внимание и чуткость отличают активисток. Не случайно именно женсоветы часто подключаются к таким тонким сферам человеческого бытия, как семья, воспитание детей.

Промышленный районный женсовет Новочеркаска, например, постоянно занимается воспитанием трудных подростков. Общественницы держат связь со школами, отделом народного образования, опорными пунктами милиции. Ни один факт нарушения порядка подростками не остается без внимания. Активистки бывают в неблагополучных семьях, участвуют в родительских собраниях. Искреннее желание помочь часто вызывает в людях и понимание и отклик. Немало семей удалось сохранить, немало трудных подростков нашли свое место в жизни благодаря тому, что общественницы не остались равнодушными к их беде.

Но воспитывают не только лекции, беседы, организаторами которых часто выступают женсоветы, воспитывают сами поступки активисток, их отношение к общему делу. Благодаря хлопотам актива женсовета «Атоммаша» на заводе появились стол заказов, пункт бытовых услуг, стали вкуснее готовить в столовой. И это было добрым уроком активности для молодых девчат, приехавших строить гигант атомного машиностроения. Постоянно и во всем чувствуют они заботу женсовета, который возглавляет на «Атоммаше» инженер Л. Н. Грачева. В общежитии № 3 организован клуб женщин «Красные косынки». В городском клубе «Чайка» женсовет устраивает интересные вечера, «огоньки», встречи молодых строителей с ветеранами войны и труда.

1979 год объявлен Международным годом ребенка. Партийные организации, все ростовчане рассматривают его как смотр того, что уже сделано для счастья и здоровья детей и что еще предстоит сделать. И снова женская общественность выступила инициатором многих добрых дел. Недавно состоялась областная конференция, на которой были обсуждены задачи профсоюзных организаций, женских советов и органов здравоохранения по охране здоровья детей и женщин. Выполнение намеченных мер женсоветы взяли под свое пристальное внимание. Областной женсовет, который возглавляет секретарь облсовпрофа В. А. Соколенко, обратился к ростовчанкам с призывом развернуть соревнование: «Детской продукции — отличное качество». Вместе с отраслевыми комитетами профсоюза облженсовет объявил смотр-конкурс предприятий на лучшую разработку образцов и технологии изготовления товаров детского ассортимента. Под контролем активисток — ввод новых детских учреждений, поликлиник и больниц. Тысячи тружениц участвуют в субботниках на строительстве областной детской больницы, комплекса матери и ребенка в Ростове. А жители Ленинского района Ростова решили отработать один день в фонд Международного года ребенка. Эту инициативу горячо подхватили все женщины области.

Очень ценна для нас помощь женских советов в сооружении Азовского комбината продуктов детского питания. «Работница» уже писала об этом. Мне только хотелось бы подчеркнуть то горячее желание, с которым областной женский совет и советы близлежащих городов и районов взялись за шефство над стройкой. Общественницы успешно привлекают на стройку молодежь, выпускников средних школ, организуют субботники.

Словом, женские советы стали нашими боевыми подручными в воспитании трудовой и политической активности женщин, помощницами инициативными, деятельными. Наиболее успешно женские советы



Герою Социалистического Труда, лауреату Государственной премии СССР Нине Васильевне Переверзевой вручается алая лента чемпиона жатвы.

Фото Е. НЕДЕРИ

действуют там, где партийные комитеты, городские и сельские Советы народных депутатов способствуют росту их авторитета, поддерживают их начинания, ставят перед ними конкретные задачи.

Стало нормой, когда на расширенные заседания областного женсовета, где обсуждаются большие общественные дела, приходят секретари райкомов и горкомов партии. У нас есть немало примеров четкого руководства партийных комитетов советами женщин. Так, бюро Неклиновского райкома КПСС рассмотрело вопрос «Об охране материнства и детства», подготовленный женским советом района; Песчанокоспский райисполком обсудил итоги рейда женского совета по проверке условий труда и быта женщин в колхозе «Путь Ленина».

Но приходится признать, что не все еще партийные работники области понимают, как велика роль и сила женсоветов. Порой отмахиваются от их просьб, слабо организуют учебу женского актива, не интересуются опытом лучших женсоветов. И много теряют в деле комплексного подхода к воспитанию людей.

В постановлении ЦК КПСС «О дальнейшем улучшении идеологической, политико-воспитательной работы» подчеркивается необходимость подходить к ней дифференцированно, с учетом особенностей различных групп населения. И партийные комитеты отводят женсоветам большую роль в коммунистическом воспитании женщин.

ПЕРВЫЕ ИТОГИ

Президиум ВЦСПС подвел итоги первых двух лет проведения общественного смотра условий труда, быта и отдыха женщин. В смотре приняли участие более 90 процентов коллективов предприятий и организаций страны. От трудящихся поступило свыше 1,4 миллиона предложений, направленных на оздоровление и облегчение условий труда женщин, 82 процента из них осуществлены. Совершенствуются технологические процессы, внедряется механизация и автоматизация трудоемких работ, улучшены условия труда для 4,7 миллиона работников, 267,4 тысячи человек выведено из ночных смен. Повышен квалификационный разряд у 2 миллионов тружениц.

Построены и отремонтированы тысячи санитарно-бытовых помещений. На многих предприятиях ими обеспечены теперь все работницы. Открылись новые и реконструируются старые больницы, поликлиники, санатории-профилактории.

На предприятиях текстильной, легкой, радиоэлектронной, электротехнической и ряда других отраслей промышленности серьезное внимание уделялось созданию женщинам условий для обу-

чения в вечерних общеобразовательных школах, заочных, вечерних вузах и техникумах. За время смотра число работниц, продолжающих учебу, увеличилось на 336,5 тысячи.

Принятые в ходе смотра меры способствовали повышению трудовой активности женщин, эффективному их участию в социалистическом соревновании, движении за коммунистический труд.

За прошедшие два года многое сделано и в помощь семье, чтобы меньше приходилось тратить времени на ведение домашнего хозяйства. Увеличилось число столов заказов и отделов по продаже продовольственных товаров непосредственно на предприятиях, на 7,8 тысячи стало больше приемных пунктов службы быта.

По итогам двух лет смотра 826 трудовых коллективов предприятий и объединений страны награждены дипломами ВЦСПС. Среди них — Ивановский ордена Ленина меланжевый комбинат имени К. И. Фролова, Волжский ордена Трудового Красного Знамени автозавод имени 50-летия СССР, Решетихинская крутильно-сетевязальная фабрика.

К сожалению, не все предпри-

ятия и организации принимали участие в проведении смотра; не везде условия смотра были доведены до рабочих и служащих. Не всегда четко был организован сбор предложений, не всем, кто внес предложения, сообщалось о принятых по ним решениях. Подобные недостатки были выявлены на предприятиях и в организациях химической, нефтеперерабатывающей и нефтехимической промышленности, в строительных организациях Минстроя СССР, на предприятиях автотранспорта и Министерства связи.

На 63 предприятиях Иркутского областного производственно-технического управления связи, например, работают 14 тысяч женщин. Условия их труда нередко оставляют желать лучшего. В ноябре 1977 года с крупными недоделками введена в эксплуатацию междугородная телефонная станция Иркутска. Здесь трудится более 300 женщин. Гардеробные не оборудованы, в помещениях душевых и комнате личной гигиены расположены ремонтные мастерские и склады, не отлажена приточно-вытяжная вентиляция. И смотр не помог устранить эти недостатки.

В некоторых отраслях промышленности не выполняются в срок комплексные планы охраны труда и санитарно-оздоровительных мероприятий. Так, Минтяжмаш СССР план 1978 года по приведе-

нию условий труда работающих во вредных производствах в соответствие с санитарными нормами выполнил лишь на 56,7 процента, а строительства санаториев-профилакториев — на 50 процентов. В системе Минпромстроя СССР женщины обеспечены комнатами гигиены только на 37 процентов, Миннефтегазстроя — на 39 процентов, Минпромсвязи — на 55 процентов.

Некоторые министерства систематически не выполняют плановые задания по вводу в эксплуатацию детских дошкольных учреждений. Такого положение на предприятиях Минхимпрома, Минстройдормаша, Минприбора и некоторых других министерств.

Не везде достигнуто существенное улучшение профессиональной подготовки и повышение квалификации женщин, нередко они используются на неквалифицированных работах.

Постановлением Президиума ВЦСПС от 11 марта 1979 года в связи с проведением в СССР Международного года ребенка смотр продлен до 1980 года. Улучшение условий труда, быта и отдыха тружениц должно быть предметом постоянной заботы профсоюзных и хозяйственных органов.

А. КОМИССАРОВ,
заведующий сектором охраны
труда женщин и подростков
Отдела охраны труда ВЦСПС

ДЫМ КОРОМЫСЛОМ!..

«Обращаются к тебе, «Работница», крановщицы автобазы № 1 «Главладивостокстроя». В нашем ремонтном цехе висит много плакатов о том, что отработанный газ вреден для здоровья, и поэтому в рабочее время с 8-00 до 12-00 и с 13-00 до 17-00 заводить автомашины и въезжать в цех запрещено. Штраф до 50 рублей. Однако это только на бумаге, а на деле шоферы целый день выезжают на машинах из цеха и заезжают на ремонт. Каждый заводит машину, кому когда вздумается, а механикам нет до этого дела.

О чистоте воздуха много раз мы заводили разговор, но все напрасно. В ремонтном цехе стоят два вентилятора, но они не в силах очистить воздух. Уж несколько лет обещают новый вентилятор, но его нет. И приходится нам, крановщикам и слесарям, целый день работать в дыму.

Домой после работы возвращаемся усталые, не от работы, а от

дыма. Несколько раз санэпидстанция брала анализ воздуха. Но ее работники предупреждают всегда о своем приезде заранее. И в такой день механики Попов и Цупа усердно несут вахту: ни одна машина в помещении не заводится, даже сварку ведут на улице, и воздух в цехе прекрасный.

Кроме того, неправильно используют краны. Краны наши рассчитаны на пятитонные машины, а поднимаем мы тяжелые КраЗы, МАЗы, даже 21-тонные БелАЗы. Стропы немаркированные, неиспытанные. Слесаря не обучены стропальным работам. В первую смену — один стропальщик на всю бригаду, во вторую — стропальщика нет, а работать надо. На наши просьбы о стропальщике механик не обращает внимания.

Дорогая «Работница», мы тебя просим помочь нам.

С уважением крановщицы
Л. Харлашина, И. Чемоданова,
Г. Михайлова».

Редакция попросила нашего внештатного корреспондента Л. СОЛОВЬЕВУ выехать на место и проверить факты.

«Загазованность в цехе большая», — не отрицал директор автобазы А. Г. Байбородин. Главный инженер А. П. Мартышков объяснил дело так: «Автобаза проектировалась для карбюраторных автомобилей грузоподъемностью четыре-пять тонн. Сегодня же мы имеем дело с двадцатитонными машинами. Больше половины их — дизельные. И, конечно, они очень засоряют воздух. Мы стараемся выдерживать режим запуска транспорта и постановки его на ремонт, но отдельные нарушения бывают».

Наш корреспондент увидел эти «отдельные нарушения», когда пришел в ремонтный цех. Машины курсировали по цеху беспрерывно. Дым висел в воздухе.

Почему же не видит нарушений санэпидстанция? Заведующая отделом гигиены труда станции Т. Ф. Кушка и заведующий санитарно-гигиенической лабораторией В. Н. Баенхаев сообщили, что всегда предупреждали руководство автобазы о предстоящем визите, так как просили выслать машину подвезти приборы. Те-

перь понятно, почему в эти дни воздух в цехе был чистый.

Правы крановщицы и в другом: на автобазе постоянно нарушается техника безопасности. Кранами приходится поднимать груз, намного превышающий допустимый вес. Как ни странно, инженер по охране труда «Главладивостокстроя» Г. А. Худик узнала об этих нарушениях только от нашего корреспондента. Она предупредила дирекцию автобазы: если нарушения не прекратятся, работа на кранах будет запрещена.

Тов. А. Г. Байбородин заверил, что впредь загрузка кранов будет строго регламентироваться в соответствии с инструкцией. «А вообще наше автохозяйство не было рассчитано на ремонт большегрузных автомобилей», — отметил и он. — Мы не раз ставили вопрос перед «Главладивостокстроем» о необходимости его реконструкции. Пока все остается по-прежнему».

Итак, факты, о которых сообщили крановщицы, полностью подтвердились. Редакция ждет ответа от «Главладивостокстроя» и Приморского краевого совета профсоюзов — какие меры будут приняты по письму крановщиц автобазы № 1:



Рисунки
И. ПЧЕЛКО.

О. Ф. Мазалева.

эмблемой Кондопожского ЦБК. К этим цифрам добавлю еще одну: на комбинате 2383 женщины. Одна из них — работница 2-й фабрики Октябрина Федоровна Мазалева.

В тот день у Октябрины Федоровны был выходной. Когда я пришла к ней домой, на столе в большой комнате лежали книги и раскрытая тетрадь — она готовилась к последнему семинару в кружке экономических знаний. За тем же столом перед стопой литературы сидела старшая дочь Люба — студентка Петрозаводского пединститута. От Кондопоги до столицы Карелии — час езды, поэтому во время сессии, когда не надо ходить на лекции, Люба готовится к экзаменам дома. В квартире три комнаты, в каждой — стол, но как хорошо им было сидеть вместе, рядом друг с другом.

Со стороны, пожалуй, и мать могла бы сойти за студентку. Улыбающееся, энергичное, не знающее косметики лицо, коротко стриженные, с рыжиной волосы, живость в словах и движениях — не поверишь, что у нее трое взрослых детей.

Я расспрашиваю ее о делах и заботах. Но скупы на откровенность северяне. А может быть, трудно вот так, с ходу, выделить что-то главное из круговерти повседневности.

...Завтрак на ходу. Летящая с быстротой их скоростных машин смена. Общественные дела. Торопливое возвращение домой. Неспешный ужин в те редкие вечера, когда удастся сесть за стол всей семьей. В завершение — приготовление обеда на завтра. Она стоит у плиты, а мысли — в завтрашнем дне. Расставляет дела одно за другим. После смены зайти в партбюро ТЭЦ — ей как члену райкома партии поручили подготовить вопрос о работе с молодыми коммунистами. Не забыть сдать книги в библиотеку. По дороге домой забежать в «Спорттовары» — скоро отправлять детей в спортивный лагерь. Не совпали бы родительские собрания у сына и дочери. Ох, какие волнения их ждут с мужем на будущий год: у Миши экзамены в восьмом классе, у Тани — в десятом, у Любы — государственные, заканчивает вуз. Дети смеются: «Ты у нас, мама, самая маленькая». Каждый перерос ее на голову, а волнения не убавляются, растут вместе с ними. Что еще не забыть на завтра?..

Вот и все готово. Закрыт газ. Погашен свет. Его можно было и не включать — за окнами белая ночь. Взойдет солнце и плеснет в матовую белизну тепло и яркость нового утра.

Э тим новым утром мы встретимся на фабрике — на комплексе бумагоделательной машины № 5.

В целлюлозно-бумажном производстве «фабрика» и «машина» — слова-синонимы. Вытянутая в длину чуть не на полкилометра, машина занимает два этажа. Как у большого океанского судна под

ЧЕМ ЛЮДИ ЖИВЫ

А. ДИХТЯРЬ

Октябрина Федоровна, ее дела и заботы

Прошел через проходную, а перед тобой — гладь Онежского озера. Плоты, суда, стрелы подъемных кранов и вдали, на зеленой косе, мачтовые сосны. А чуть левее, подалее от берега — серые громады корпусов. Это Кондопожский ордена Ленина целлюлозно-бумажный комбинат имени С. М. Кирова.

Раньше лес шел сюда только водным путем. Теперь — и рельсовым. Поэтому на новой лесной бирже — два «приемных» транспортера. Они установлены на высоких бетонных эстакадах. Одна из них плавно опускается к Онего, другая шагает вдоль железнодорожных путей чуть не к самому горизонту. А на горизонте, прямо по линии эстакады, как бы завершая всю картину, высится двухсотлетняя церковь — деревянная, выстроенная без единого гвоздя.

По эстакадам круглые сутки бегут еловые стволы. Суетливо расталкивая друг друга, грохоча о металлические края транспортера, они исчезают в жерлах корообдирочных барабанов. Следующие этапы — древесно-подготовительный цех, заводы по производству целлюлозы и древесной массы. Наконец, бумагоделательные фабрики. Они завершают превращение дерева в бумагу.

Ель, несмолистое, с мелким строением волокон дерево оказалось самым подходящим для производства газетной бумаги. Чистая, мягкая, не требующая дополнительных смягчителей карельская вода тоже немаловажна. Если к этому прибавить искусство мастеров и пятидесятилетний коллективный производственный опыт, станет ясным, почему кондопожская газетная бумага считается лучшей в стране. Свидетельствует об этом и почетный пятиугольник. Его кондопожцы начали ставить на своей продукции первыми в отрасли.

Недавно коллектив бумагоделательной машины № 7 добился рекордной в Союзе скорости отлива бумажного полотна — 850 метров в минуту. Через год на комбинате будет завершено строительство комплекса 8-й машины, которая должна работать со скоростью 1000 метров в минуту. Третью всей газетной бумаги в стране маркируется

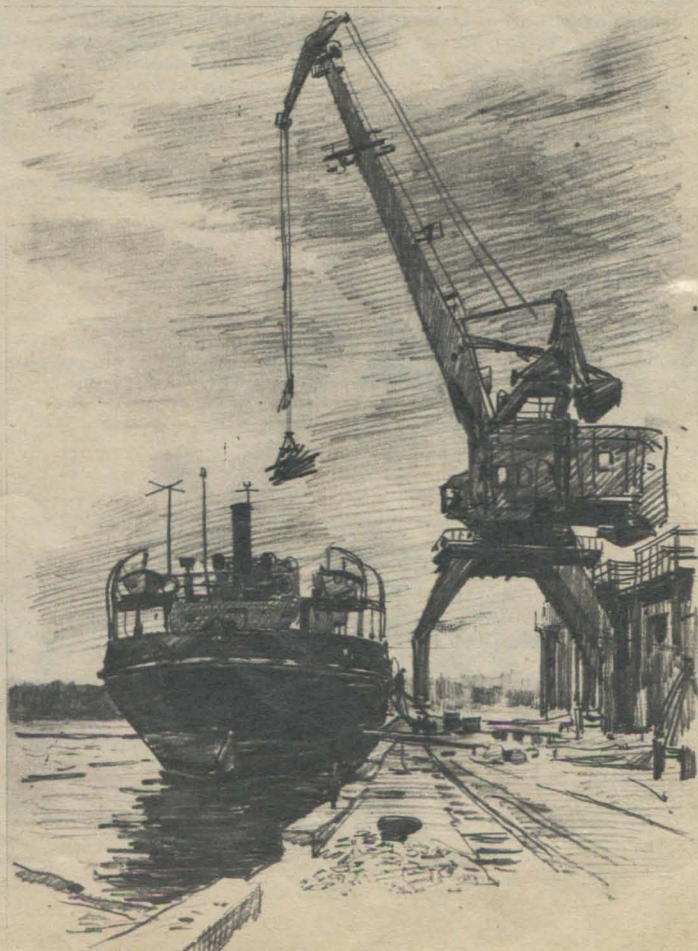

У причала.

ватерлинией находятся все двигатели, так и здесь все приводящие в движение системы сосредоточены внизу. Людей там нет—одни механизмы. «Удивляешься, что может придумать человеческая голова»,—говорит Октябрина Федоровна, уловив невольно возникшее у меня чувство растерянности перед могуществом техники.

Наверху машина и в самом деле похожа на корабль. Узкие трапы, шум пара, воды, белые гребни вспенившейся целлюлозно-древесной массы. Масса мчит через очистительный аппарат на сеточный стол, обезжиривается, уже сформированным, но сырым полотном катится под стальные прессы, высушивается, приобретает гладкость, и вот на так называемом «раскате»—мощном стальном стержне—многотонный, свыше четырех метров в ширину рулон бумаги. Как подступиться к такой громадине? Ее частями сматывают на продольно-резательный станок, который потому так и называется, что в процессе перемотки режет бумажное полотно вдоль всей его длины. В результате со станка снимают не один, а несколько рулонов бумаги нужного формата и веса. Здесь рабочее место резчицы Мазалевой.

Заправка бумаги в станок, начало намотки—самый напряженный момент для нее и ее напарницы—Лилии Константиновны Павловой.

Включен станок. Накручивается, расходясь морщинами, бумага. Молниеносными движениями резчицы бросают под крутящийся вал, под набегающее полотно небольшие листы бумаги. Где два, где один, где сразу пять. На микрон, два, пять утолщается или уточняется намотка. И вот на полотне ни морщинки. Только теперь работницы переводят дыхание, могут отвлечься, отойти от станка.

Полотно должно быть идеально ровным, потому что разматывается оно будет уже в типографии, на ротационной машине. А потом придет к каждому из нас «Правдой» или «Комсомолкой», ленинградской «Вечеркой» или мурманской «молодежкой». Около 300 наименований советских газет печатаются на кондопожской бумаге. Она экспортируется в 18 стран мира. Работников печати кондопожцы называют своими смежниками и очень стараются на всех этапах производства бумаги не допустить брака.

Начало намотки—трудная, но короткая операция. Основная работа Мазалевой—управляя с пульта системой подъемных платформ и конвейерных дорожек, «уводить» одну за другой готовые катушки бумаги на упаковку. Одновременно она держит в поле зрения приемный вал станка, на который все толще и толще наматывается белая лента. Вдруг—смерч, ураган, буря—бумага взмывает вверх и падает с треском, как сорванный бурей парус. Останавливается станок. Нужно мгновенно сделать склейку. Снова заправка. Снова пуск. Снова—не уловишь движения глазом—выравнивается полотно.

Октябрина Федоровна, вытирая бумажой вспотевшее, покрасневшее от напряжения лицо, спешит к пульта. По пути убирает валяющуюся на дороге деталь. Несколько человек прошли мимо—не заметили. Она подняла. Мелочь, но по ней угадывается характер. В этом характере все начинается от неравнодушия.

Когда Октябрина Федоровна впервые пришла в цех, ее поразило, что резчицы, зачищая, заравнивая с торцов катушку (чтобы не разорвалась упаковка и при печати не махрились края), вручную поворачивают ее к себе то одной, то другой стороной.

«Сколько можно терпеть ручную работу! Какие вы инженеры, если допускаете, чтобы женщины тяжелые катушки ворочали?»—не устала повторять она на бригадных пятиминутках и собраниях. Эту задачу, конечно, с помощью инженеров, решил слесарь Гранит Николаевич Зайцев,—о таких говорят: «Мастер золотые руки».

Бумагоделательная машина.

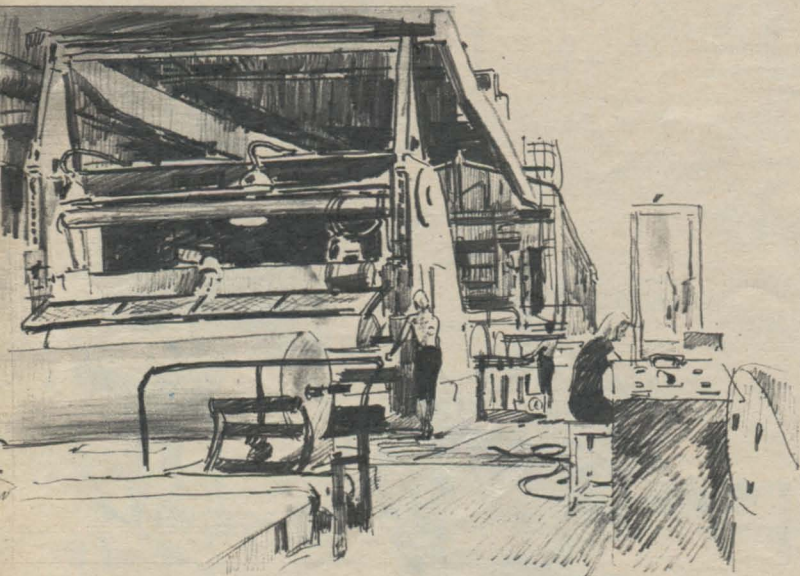

Вскоре у бумагоделательной машины был установлен круг поворота, управление которым выведено на пульт подручной резчицы.

Готовясь тогда выступать в школе экономической учебы по теме «Внедрение новой техники», Мазалева вместе с плановиком подсчитала, что это нововведение окупится всего за год. Достоточно сказать, что вместо трех подручных резчиц справляются теперь две. Кстати, сейчас такие поворотные круги установлены у резательных станков всех машин.

«Мала, да удала: умеет лежачие камни ворочать, под которые вода не течет», «Скажет, когда иные промолчат». Так о резчице Мазалевой говорят ее товарищи по работе.

— Что вы считаете главным в характере Октябрины Федоровны?—спросила я у старшего резчика Александра Демидова.

— Надежность,—коротко ответил Александр и добавил:—Когда готовился вступать в партию, я попросил Октябрину Федоровну дать мне рекомендацию... Думаю, этим все сказано.

Только один вопрос задала я Лилии Константиновне Павловой: — Если бы вам предложили самой выбрать себе напарницу, кого бы вы назвали?

— Октябрину Федоровну,—ответила она.

Человек действия, Мазалева сталкивается с множеством разных людей. Настаивает она на чем-то, кого-то критикует, что-то проверяет, кому-то помогает, от кого-то требует—каждый испытывает на себе ее активную энергию. Как относятся к ней? Каждый по-своему—целая гамма отношений: от благодарности до недовольства, от симпатии до боязни ее бескомпромиссной прямоты. Но какими бы ни были оттенки, они не замутнят главного—безусловного доверия к ней.

И года не проработала Мазалева на комбинате, как ее выбрали в цехком. Затем—в партбюро. В своем цеховом комитете профсоюза она ведет жилищно-бытовой сектор, а в партбюро отвечает за оргработу. Октябрина Федоровна—член районного комитета партии. В третий раз избирают ее депутатом городского Совета.

Секретарь исполкома горсовета Галина Алексеевна Кучеренко познакомила меня с документами постоянно действующей комиссии по здравоохранению и социальному обеспечению, куда входит депутат Мазалева. Вот ее выступление на сессии городского Совета о результатах обследования детской поликлиники. Вот она докладывает о санитарно-техническом состоянии одного из цехов Кондопожского камнеобрабатывающего завода. Проверяет условия труда рабочих передвижной мехколонны. Все отчеты и справки немногословны, отличаются глубиной, умением выявить самое существенное.

Возьму для примера майские дела. В первых числах месяца Мазалева проверяла санитарное состояние детского сада. Подготовила свои замечания и предложения. Через несколько дней отчиталась перед избирателями—это жители большого пятиэтажного дома по проспекту Калинина, в основном работники комбината. Одна из работниц пожаловалась, что много пыли на улицах. Октябрина Федоровна пришла с этим вопросом в исполком. Потребовала, чтобы исправили положение. Вскоре по указанию горсовета была оборудована еще одна поливальная машина. Улицу стали поливать днем и вечером.

А вот история ночного автобуса. Раньше посленочный автобус от комбината в город уходил в 0.15, когда заканчивается вторая смена. Но ведь людям после работы еще нужно помыться и переодеться, не успевали они на автобус. Октябрина Федоровна обраталась несколько раз к диспетчеру автопарка, начальнику автоколонны, потом сделала на очередной сессии депутатский запрос: изложила кратко суть дела и подала записку в президиум.

Вскоре на имя депутата Мазалевой пришел ответ: «...по вашей просьбе вводится дополнительный рейс в 0 час. 30 мин. от ЦБК на проспект Калинина».

— Если бы каждый человек вот так, как Мазалева, старался для других сделать все, что в его силах!—сказал председатель горсовета Николай Андреевич Панфилов. И добавил:—Знаете, что еще меня удивляет—сколько у нас было проверок, обследований, заседаний, Октябрина Федоровна ни разу не воспользовалась правом получить освобождение от работы. Говорит: «У нас рабочих и так не хватает». Случалось, и после ночной смены заходила к нам в горсовет.

«...Сто раз я давала себе слово,—это уже из разговора с Октябриной Федоровной,—отказаться хотя бы от части поручений. Разве это дело: муж в дверь—я из двери, дети в дом—я из дому. То собрание, то проверка, то отчет. Но вы знаете характер женщин: для себя одной чай не разогреет, для других расстарается изо всех сил. Устанешь, зайти в магазин за покупкой охоты нет, а если знаешь, что где-то тебя ждут и надеются на тебя, бежишь вовсю и забываешь, что отстоял смену. Добьешься своего—настроение такое, будто премию получил...»

В доме понимают жену и мать. Как-то, к слову пришлось, Октябрина Федоровна вспомнила свою первую встречу с Анатолием Мазалевым—своим будущим мужем. Ленинградский рабочий, он приехал тогда в отпуск на родину, в деревню под Каргополом, где она по окончании десятилетки работала библиотекарем. Он почему-то был в красной рубашке, сапогах и этим своим франтоватым видом на первый взгляд не понравился Октябrine Федоровне. Но



Прибыл лес.

Прессовщица Галина Суворова.

скоро она заметила, как много читает и сколько знает этот парень. Общность интересов сблизила их. И по сей день эта близость прочно скрепляет семью.

— Мы никогда не чувствуем, что, заботясь о других, мама нас обделяет вниманием,— сказала мне дочь Мазалевых Люба.— Наоборот, мамини большие заботы делают более высокой, интересной и нашу жизнь.

От старших к младшим передаются уроки нравственности, уроки жизни. И основа их— великая мудрость: чем больше души отдаешь, тем больше себе остается.

Мать Октябрины Федоровны, Любовь Николаевна, одна, без мужа, который не вернулся с войны, воспитала трех дочерей и внука Володю— сына рано умершей третьей дочери.

— Сколько я маму звала: приезжай к нам, Володя уже взрослый, самостоятельный,— вспоминала Октябрина Федоровна.— «Нет,— отвечала мама,— не могу бросить его, он сирота». Так, выходит, это мы, твои дочери,— «брошенные сироты»,— смеясь, говорю я ей. А она серьезно: «У него родителей нет, кто о нем подумает, кроме меня? А у вас мать есть, от которой вы всегда доброе слово услышите. Надо быть там, где ты нужнее...»

Я не знаю Любовь Николаевну. Но мне кажется, что она чем-то похожа на ту пожилую женщину, которую я увидела в редакции комбинатовской многотиражки. Я листала подшивку газет, когда в комнату тихо вошла женщина. Будто опасаясь, что ее могут услышать посторонние, она близко подсела к редактору Анне Тарасенко. Женщина была явно взволнована. Разговаривая, вытирала глаза концами ситцевого головного платка и скоро вышла. Это была Миропия Григорьевна Бушуева, кладовщица 2-й фабрики. Она хотела узнать, как можно перевести деньги— ее майскую зарплату и пенсию— в фонд помощи вьетнамским детям...

Вот какими делами и заботами живы рабочие люди Кондопоги— не большого карельского городка.





Р. СУДКОВСКИЙ. ТИШЬ НА МОРЕ.

Заслон

Л. НЕМЕНОВА

— **А** теперь представьте себе тарелку,— сказал Зайцев.— Я не шучу. По очертаниям берегов и общему контуру Черное море напоминает тарелку с супом, это общеизвестно. Менее известно, что «суп», включающий в себя всю периодическую систему Менделеева, «недосолен» — 18 граммов соли в литре вместо 36, как в других морях. Впрочем, и при «недосоле» бассейн этот испокон веку был богатым, плодородным, рыбным.

Когда Ювеналий Петрович говорит о Черном море, следить за ходом его мысли необычайно интересно. Безупречная логика, яркость сравнений, широта аргументации...

Одесское отделение Института биологии южных морей (ИНБИОМ), которым руководит член-корреспондент Академии наук УССР Ю. П. Зайцев, за последние годы вышло, как

говорят моряки, на новый курс. Потеснив темы, связанные с изучением Индийского и Тихого океанов, в Одессе вплотную занялись проблемами самого близкого Черного моря.

На некоторых участках Черноморского бассейна все чаще возникают и распространяются так называемые зоны замора — участки акватории, лишенные признаков какой-либо жизни.

— Почему они возникают? — спрашиваю я.

— Причин много. Одна из основных бед черноморского и многих других водоемов — стоки. Удобрения на полях, смываемые талыми водами, интенсивные сбросы отходов промышленных предприятий — все это привело к тому, что реки несут в моря вместе с водами отходы. Пример тому — знаменитый голубой Дунай. Протекая по территории восьми государств, он становится грязным, мутно-серым, и таким принимает его Черное море.

Исследования члена-корреспондента Академии наук УССР Г. Г. Поликарпова обнаружили в некоторых рыбах и раках из нижнего течения Дуная высокую концентрацию ртути и радиоактивных веществ — видимо, они бесконтрольно сбрасываются в реку где-то в центре Европы. Если так будет продолжаться, богатейшее рыбное эльдорадо Черного моря может превратиться в пустыню.

— Но что же делать?

Ювеналий Петрович набрасывает на листке бумаги схему — кружки со стрелками, устремленными к морю.

— Заслон,— говорит он и соединяет кружки твердой линией.— Охрана природы — наше кровное дело. Недаром в Конституции СССР впервые в мире законодательно закреплено: «Граждане СССР обязаны беречь природу, охранять ее богатства». Обязаны! Порой не все

зависит только от нас. Ученые и общественность многих государств должны объединить свои усилия в борьбе за чистоту Мирового океана. Сколь плодотворным может оказаться подобное сотрудничество, показывает опыт работы социалистических стран в рамках СЭВ. Нами совместно с болгарскими и румынскими коллегами разработана программа по охране и восстановлению рыбных богатств Черного моря.

Было время — море само регулировало очистительные процессы. Ныне оно уже не справляется, значит, человек должен протянуть ему руку помощи.

Ученые Одесского отделения ИНБЮМа, обосновавшись в северо-западной части Черного моря, многие годы вели летопись его жизни. Теперь они из наблюдателей и накопителей фактов превратились в диагностов, лекарей и опекунов мощного «пациента».

Кандидат биологических наук Дина Александровна Нестерова рассказывает:

— В 1973 году наша экспедиция, работавшая в Черном море, заметила в районе между Дунаем и Днестром необычные явления: вода приобрела коричневый цвет, дурно пахнет. Это было похоже на красные приливы, характерные для тропических морей. Их появление указывает: море «заболело». У нас такой прилив видели лишь один раз, в 1913 году, в Севастопольской бухте. Исследователи разных стран в течение многих десятилетий не могли установить природу подобного явления, а следовательно, и методы борьбы с ним. Сотрудники нашего института включились в это дело, и небезуспешно. Ученым противопоставлены поспешные выводы, тем более поспешные публикации, но можно сказать, что работа наша продвигается и недалек тот день, когда мы сможем обуздать «болезнь».

Заболевания планктона, извечного рыбьего корма, — это ЧП, наносящее большой ущерб не только рыбам, но и всей водной среде. Кандидат биологических наук Лидия Михайловна Зелезинская, занимаясь поразившим планктон болезнетворным грибом, пришла к большой и почти неизведанной области — микологии, изучению форм и видов морских грибов. Оказалось, что именно морские грибы часто являются сигнализаторами нормальной или осложненной обстановки в морской стихии — нашими помощниками в диагностике болезней моря.

Над Одессой струилось знойное море. Горячий ветер накатывал на берег маленькие сварливые волны.

В этот июльский день пляжи были забиты до отказа. Загорали целыми семьями, чувствовали себя как дома, пожалуй, даже слишком: на волнах лениво покачивались арбузные корки, у самого берега стирали детское белье...

Мы с Ларисой Евгеньевной Нижегородовой, заведующей лабораторией микробиологии института, пристроились под деревом у низкой каменной балюстрады. В нескольких шагах от нас веселая компания тянула из бумажных стаканчиков вино, заедая только что выловленными мидиями. Молодые люди открывали створки раковин и заглатывали моллюсков с таким видом, словно совершали некий обряд, возвышавший их над остальным человечеством.

— Ведь знают, что нельзя этого делать, — вздохнула Нижегородова. — Сколько мы лекций читаем, в газетах пишем, плакаты вывешиваем — все как с гуся вода. Мидии, эти чудо-санитары Черного моря, очищают водную среду, накапливая в себе болезнетворные бактерии. Часть их перерабатывается моллюсками, но процесс это довольно медленный, так что гурманы рискуют расплатиться за морскую трапезу здоровьем.

Кандидат биологических наук Нижегородова

пришла в ИНБЮМ семь лет назад. Руководимая ею лаборатория занимается изучением бактериальной засоренности прибрежных вод и гидробионтов — водорослей, креветок, рыб, мидий, уточнением их роли в очистке моря. Одна из задач лаборатории — выяснить, в каком возрасте мидии способны к поглощению болезнетворных бактерий, то есть являются наиболее эффективными санитарами.

Почему в последнее время так резко ухудшилась естественная биологическая очистка вод у берегов Одессы? В Крыму и на Кавказе дело ведь обстоит значительно благополучнее?

Тому есть несколько причин. Во-первых, воды у берегов Крыма и Кавказа значительно глубже. И там, как правило, не песчаные, а галечные пляжи, галка же не засоряется так, как песок. Но главное, считают ученые, в другом: естественных санитаров моря в прибрежной зоне Одессы стало значительно меньше. Куда девались моллюски, ракообразные, водоросли, сражавшиеся с вредными отходами и болезнетворными бактериями?

Я спросила об этом старшего инженера ИНБЮМа Елену Владимировну Иванову. Она ответила коротко:

— Поедем в Аркадию, там все как на ладони.

...Мы стояли на горе, нависшей над Аркадией — одним из живописнейших районов Одессы. Внизу широко раскинулся берег, разрезанный на аккуратные ломти линиями волноломов — ухоженные пляжи с песчаным покрытием и покатым дном, нарядные навесы-зонтики, скамьи, киоски...

— Веками бедой Одессы были оползни, — сказала Иванова. — Время от времени целые горы рыхлой земли бесшумно и неотвратимо сползали в море. И вот это кончилось. Берега укреплены столь добротнo, что за последние годы не зафиксировано ни единого подобного случая.

Но возникло непредвиденное осложнение. Окультуривая пляжи, строя траверзы и волноломы, как-то позабыли об исконных обитателях прибрежной полосы — мидиях, крабах, бычках, укрывающихся в расщелинах ноздрев-

ватых, прорываемых прибоем камней. Исчезли длинные косы водорослей, нежно колышавшиеся в набегавших волнах, густой ковер розовых и оранжевых губок, окутывавших подножия скал, скрылись крошечные рачки, мириадами сновавшие у самого берега. Вот всего лишь одна цифра: квадратный метр камней, покрытых поселениями мидий, фильтрует за сутки не менее двухсот кубометров воды. А тут еще прямо-таки повальная охота отдыхающих за крабами, ракушками и прочей морской экзотикой. Через пять минут экзотика надеется: краба, обломив клешни, выбрасывают, медузы иссыхают на солнце, превращаясь в кучку слизи, водоросли, прежде живые и гибкие, гниют в мусорных урнах...

С этим надо решительно бороться. Но как? Одними уговорами и разъяснениями не обойтись. Скромным и безгласным обитателем береговой полосы тоже необходим надежный заслон.

Одна из самых действенных мер, способных вернуть Черному морю его живых санитаров, — искусственные рифы.

— Создать их, наверное, сложно? — спрашиваю я, и в памяти возникает нечто туманно-романтическое: пена прибоя, белые ветви кораллов, острые прибрежные скалы с коварными подводными выступами...

— Наоборот, очень просто, — Елена Владимировна подняла с земли пористый кусок песчаника. — Из такого камня в старой Одессе строилось большинство зданий. Но песчаник нужен не только архитекторам. Эти пористые шероховатые камни — спасители моря, в их щелях охотно поселяются наши друзья-санитары. Хороши искусственные рифы из использованной резины, например, из автопокрышек, прекрасный материал — пористый бетон, даже гранит. В Одессе ведется колоссальное строительство, отходы бетона пропадают зря. Мы долго ходили по стройорганизациям и просили хоть немного отходов!

— Давали?

— В меру сознательности начальства. Зато недавно одержали, я считаю, победу: в одесском институте «Укрюжгипрокоммунстрой» на основе рекомендаций нашего института создан проект первого искусственного

Сотрудницы Одесского отделения ИНБЮМа Л. Зелезинская (стоит), О. Морозовская, В. Никитина и французский биолог доктор Ж. Шампалбер (третья справа).



рифа-волнолома из природного камня. Такой риф одновременно будет укреплять берег и станет «инкубатором» всевозможных морских организмов. Строительство рифа длиной в 400 метров у 16-й станции Большого Фонтана предусмотрено уже в нынешнем году.

Бетон, резина и камень оздоравливают море. Довольно неожиданной поворот. Но, чтобы создать заслон для Черного моря, ученым приходится на многое смотреть в непривычном ракурсе. Ю. П. Зайцев — сам мастер такого «объемного зрения» и в работе сотрудников всячески поощряет мысль и поиск. Любая интересная гипотеза рассматривается со всей серьезностью, и если решают, что в ней есть рациональное зерно, — продолжение следует.

Валерия Евгеньевича Филиппенко в институте шуточно называют генератором идей, а в каждой шутке, как известно, есть доля правды. Филиппенко точен и лаконичен.

— Модные сейчас рассуждения о том, что природу необходимо оставить в покое, — говорит он, — лишены реальной почвы. Шаги прогресса неостановимы, а превратить землю в огромный заповедник невозможно. Необходимо другое — знание законов, на основании которых природное равновесие сохраняется, восстанавливается или нарушается. Если смотреть широко, экология — это наука не только об охране, но и о законах природы. Ведь те же стоки и отходы производства, при определенных условиях, можно использовать во благо, поскольку в них содержатся элементы различных веществ, необходимых для нормальной жизни моря. Весь вопрос, в каких количествах и концентрации.

В районе Сычевки под Одессой решили организовать своеобразный экологический полигон, где будут испытаны новые методы исследований. У каждой лаборатории здесь свой участок, своя «клеточка», которые вместе складываются в полную экологическую картину района.

Лаборатория, которой руководит кандидат биологических наук Людмила Денисовна Каминская, например, возглавила группу, изучающую береговую кромку. На обследование взяли грань море — суша примерно в десяти метрах от пляжа, «уреза воды», как говорят гидробиологи. Любопытно, что эти прибрежные десять метров, в сущности, никогда не изучались, все исследования начинались метров с двухсот от кромки берега. И вот оказалось, что у берега, буквально вброд, можно найти множество интересных, неожиданных явлений. Кто бы мог, например, предположить, что именно здесь будут обнаружены места размножения камбалы и многих других обитателей Черноморья, которые сейчас являются объектами особой заботы и внимания?

Как приповерхностный слой воды первым принимает все удары атмосферы, так десятиметровая прибрежная полоса принимает удары с суши и сдерживает их напор на море. Эти десять метров надо оборудовать таким образом, чтобы усилить количество дезинфицирующих, ограждающих море от загрязнений факторов. Начинать заслон, убеждены сотрудники института, следует именно с прибрежного контура моря.

Принятое три года назад постановление ЦК КПСС «О мерах по предотвращению загрязнения бассейнов Черного и Азовского морей» стимулировало деятельность министерств, ведомств, научных учреждений, связанных с решением этой большой и серьезной проблемы. Но понятие «заслон» предполагает активность и всеобщность. Необходимы координированные усилия общественности, многих людей, от мала до велика. Нет лишних в этой борьбе. И не должно быть равнодушных!



Ничем особенным не примечательна моя Фирсановка. Многие пассажиры, проезжая мимо на электричке, равнодушно прочтут надпись на платформе: ничего она им не скажет. А я с ней молча здороваюсь, мысленно обнимаю, рассматриваю дорожные черты. Она не внешней красотой мне дорога, а тем, что она просто есть на свете, тем, что бережет для меня образ мамы, хранит запахи подсыхающих в скошенной траве ягод, сырого грибного леса.

...Дочка тянет меня за руку: ей уже скучно, ей хочется домой, в город, где мы теперь живем. Я почти умоляю ее побыть еще немножко. Мне досадно, что для нее деревья, трава, воздух здесь такие же, как и везде. Для дочери ее маленькой родины, куда будет неодолимо тянуть отовсюду, быть может, станет городской двор, где пройдут ее детство и юность.

...Я смотрю на скворечник, что висит на вековом дубе возле нашего дома. Скворечник покачивается, поскрипывает на ветру, он давно необитаем. Вот он, рядом, рукой подать, а ведь, помню, когда прибывал, от высоты сердце замирало. И целый день тогда чувствовал себя настоящим героем, и казалось, что все теперь мне нипочем, все, что захочу, смогу. Хотя, впрочем, в тот же день «герой» получил хорошую затрепанировку от мамы за то, что учился покуривать с мальчишками у речки.

От всех обид и огорчений спасал чердак, который мы набивали сеном на зиму для коровы. Неповторимый запах сена, который, кажется, не выветрился с чердака до сих пор, хотя его там нет давным-давно, действовал лучше всяких снотворных. Обида на маму казалась безмерной: я же повесил скворечник, залез почти на самое небо, а она меня так... Неожиданный голубой всполох на мгновение озарил весь чердак. В следующем мгновение буквально над головой раздался оглушительный треск. Потом на крышу упали редкие крупные капли дождя, все чаще, чаще, и вот уже хлынул ливень, ровный, убаюкивающий... Я заснул.

Теперь я полез на сеновал подобрать дощечки для балкона и в ворохе разного старья наткнулся на большой самовар, пыльный и позеленевший от времени. В наши дни мода пошла на старинные вещи и поделки, но я поглаживал самовар, на боках которого просматриваются лики каких-то царей, не из приверженности к старине: он всколыхнул в памяти такое далекое, родное...

А вспомнилось, как с вечера сушили мы в печке березовые чурки и утром чуть свет гудели, весело потрескивали они в самоварной трубе, накаляя ее докрасна, разливая по дому тонкий аромат сожженной березы. Через несколько минут нутро самовара уже возмущенно хлопотало, из дырочки на крышке со свистом вырывалась струйка пара. И вот уже медный самовар, надгранный кирпичным порошком, отражая на стенах солнечные зайчики и мурлыча вековечную свою песенку, собирает вокруг себя всю нашу семью. Мама разливает по чашкам чай, они дымятся, отдавая свой пыл голубоватым, словно лед весной, кускам колотого сахара.

Я смотрю на старый самовар и думаю о времени, которое летит так быстро и безвозвратно и которое меняет, перекраивает все на свой лад, делая нас иными, окружая новыми вещами, понятиями и заботами. Думаю о том, что, окажись дочка рядом, на чердаке, наверняка спросила бы, показывая на самовар: а что это такое? Будь она уже взрослой, все равно не поняла бы моих теперешних чувств, вызванных старой, брошенной на чердак вещью. Я бы не стал попрекать и досадовать. Я бы лишь пожелал, чтобы где-нибудь, когда-нибудь ее остановило вот так же, вдруг что-то ушедшее и напомнило о многом, чего нельзя забывать, без чего мы делаемся черствее сердцем и беднее душой.

...Я иду в наш старый яблоневый сад, который поди уже лет двадцать назад сажал вместе с матерью и отцом. Яблони — когда-то беспомощные прутики, привязанные к колышкам, — стали большими ветвистыми деревьями, у которых даже маленький сучок куда толще того изначального деревца. Правду говорят: хорошее, гордое чувство испытываешь при виде возвращенного тобой дерева. Оно словно расплывшаяся частичка твоей души, которая живет уже своей, обособленной жизнью, доставляя радость другим людям. И новый поток мыслей, воспоминаний навеивает мне яблоневый сад. Не в этом ли и заключается глубокий и простой смысл жизни, чтобы сделать что-то доброе для других: посадить сад, построить дом, написать книгу.

Мне думается, что минуты истинного человеческого счастья — это праздничное состояние души в обычный будний день. И, оказываясь, это счастье может зреть очень-очень долго и навесить тебя через много лет, соединив прошлое и настоящее в буйном цвете весеннего сада. Закрываю глаза и вижу в саду маму с неизменной мотыжкой в руках: подрубает, выкорчевывает длинные белые корни пырея, который настырно прет после теплого дождя. Стою тихо, не шелохнувшись, боясь спугнуть видение. Беззвучно шепчу губами, как кричал когда-то в зелень сада: «Мама, отдохни, я доделаю...»

— Пап, где ты был? — спрашивает дочка, когда я возвращаюсь в дом.

— Далеко был... И близко...

Н. АНДРЕЕВ

пос. Фирсановка,
Московская область.



21 ИЗОБРЕТЕНИЕ РОЗЫ ДЕРЕВЯНКО

Руководитель лаборатории полимеров северодонецкого ордена Ленина производственного объединения «Азот» Роза Шерматовна Деревянко открыла счет третьему десятку изобретений. Все вместе они дают производству 300 тысяч рублей годовой экономии. Кандидат технических наук Р. Ш. Деревянко названа лауреатом премии Ворошиловградского областного совета ВОИР.

Достижениями Розы Шерматовны и ее коллег в области полимеризации и поликонденсации интересуются многие советские и зару-

бежные ученые. В прошлом году Деревянко представляла Украину на Международном симпозиуме по макромолекулярной химии в г. Ташкенте. Рекомендации из сделанного ею доклада о новых термостойких полимерных клеевых композициях уже широко используются химиками.

Одно из главных направлений творческого поиска Розы Шерматовны — расширение сферы использования выпускаемого северодонецким «Азотом» поливинилового спирта. Этот белый порошок, отмеченный Знаком качества, успешно применяется как связывающий материал в металлургии, полиграфии, текстильной промышленности. Работу Р. Ш. Деревянко могут оценить и те, кто пользуется товарами бытовой химии. Раньше популярный поливинилацетатный клей не выдерживал низких температур, а теперь на флаконах с этим клеем появилась буква «М» — «морозостойкий». А рядом — Знак качества. У самой же Розы Шерматовны добавилось еще одно авторское свидетельство на изобретение.

Коммунист Деревянко активно пропагандирует достижения научно-технического прогресса, обучает молодых специалистов.

С. ПЕРЦОВСКИЙ,
сотрудник газеты «Северодонецкий химик»

На снимке: Р. Ш. Деревянко.

ДЛЯ ЮНЫХ МОСКВИЧЕЙ И ИХ МАМ...

В Бабушкинском районе столицы среди сосен и берез выросли корпуса санатория матери и ребенка «Светлана». Каждый месяц здесь могут отдохнуть, поправить здоровье 320 детей и их мам. Санаторий специализирован. Матери с нарушением сердечно-сосудистой системы, дети, подверженные заболеваниям верхних дыхательных путей, окажутся под внимательным контролем врачей.

Скоро примет пациентов семизэтажный корпус Всесоюзного научно-исследовательского института акушерства и гинекологии. Строители передали его медикам.

В нынешнем году в столице войдет в строй 79 детских садов и яслей. Больше всего их сооружается в новых микрорайонах — Ясенево, Орехово-Борисове, Строгине.

В 45-м квартале Тропарева возводится уже второй детский сад

из панелей единого каталога, это позволяет архитекторам и строителям компоновать типовые детали по самым разным проектам. Получается и быстрее и красивее. Детский сад здесь рассчитан на 280 мест. В нем разместится восемь групп детей от трех до семи лет и четыре — для детей ясельного возраста. У каждой группы свои изолированные помещения. Их объединит хозяйственный блок, в котором предусмотрены кухня, кабинеты врачей, изолятор, залы для музыкальных и гимнастических занятий. К торцам здания пристроены теневые навесы.

Здесь же, в Тропареве, строится по новому проекту и школа. Расположенные в виде каре трехэтажные корпуса-блоки образуют внутренний двор. В одном корпусе будут находиться только младшие школьники, второй отведен под лаборатории и кабинеты для учеников 4—10-х классов, в третьем — столовая, библиотека, спортивный и актовый залы.

В нынешнем году закончится строительство детского музыкального театра на проспекте Вернадского.

Н. ПОЛЕЖАЕВА

ПРИЗ — ЮГОСЛАВСКОЙ ШАХМАТИСТКЕ

Московский международный женский шахматный турнир собрал 14 участниц из семи стран. Борьба была острой, до последнего тура вопрос, кто будет первой, оставался открытым.

Победительницами турнира стали две советские шахматистки, международные гроссмейстеры Елена Ахмыловская и Ирина Левитина. Они набрали по 10,5 очка из 13 возможных и поделили первое-второе места. На третьем месте — самая молодая участница, международный мастер Нана Иоселиани. У нее 10 очков.

Журнал «Работница» учредил специальный приз для зарубежной участницы, показавшей лучший результат в матче. Приз достался югославской шахматистке Амалии Пихайлич.

— Я третий раз в Москве, — сказала Амалия, — и не пе-



рестая восхищаться вашей прекрасной столицей. Моя самая большая мечта — попасть на Олимпиаду-80. Что касается Московского турнира, то он очень много дал мне как шахматистке. Благодарю его организаторов за гостеприимство, а московских болельщиков — за доброжелательность и поддержку.

В. ИВАНОВА

КОГДА РОДИТЕЛИ СМОТРЯТ ФИЛЬМ...

Папа, мама и трехлетняя Арmine собрались вечером в кино. Взяли билеты, вошли в нарядное фойе кинотеатра «Россия». Почему контролеры пропустили девочку? Фильм из тех, которые детям до 16 лет смотреть не рекомендуется. Дело в том, что папа с мамой пойдут в кинозал, а Арmine — в детскую комнату. Она там прекрасно проведет время в компании сверстников.

Директор «России» Гарник Даян убежден, что современный кинотеатр не сводится к просмотровому залу. Это учреждение культуры, место, куда люди приходят отдыхать. И очень важно, чтобы их здесь окружали вниманием. Чтобы они могли, ожидая начала сеанса, посидеть за чашкой чая

или кофе, полюбоваться открывшейся в фойе выставкой. И, конечно, чтобы не волновались за оставленных дома малышей. В детской комнате дети играют в настольный хоккей, смотрят мультипликационные фильмы, слушают сказки, разучивают стихи. Воспитательницы Амая Арутюнян и Жанна Аветисян, обе с высшим педагогическим образованием, всегда окружены малышами. Немало работы и у нянь. Незаметно для ребят идет время. Кончается сеанс. Пора расставаться.

Открываю книгу отзывов: «Спасибо, спасибо, спасибо». Вот что пишет жительница города Томска: «Выражаю огромное материнское спасибо детской комнате кинотеатра «Россия». Очень сожалею, что не во всех городах в кинотеатрах есть такие комнаты».

Ж. МХИТАРЯН

г. Ереван.

Прекрасные белые птицы

На выставке в Центральном Доме архитектора, посвященной комплексному плану благоустройства нашей столицы к Олимпиаде-80, целый раздел занимали работы ребят из художественной студии московского жэка № 20. Юные художники представили макеты щитов, которые вскоре украсят детские площадки Ленинского района столицы. «Космос» девятилетнего Алеша Рубайло и «Заячий домок» восьмилетней Оли Тепловой, «Красная шапочка» Иветты Шустер (автору девять лет) и «Сказка» дошкольницы Сони Рубайло...

Студия при жэке работает больше двенадцати лет, занимаются в ней ребята в возрасте от двух до шестнадцати. И уже не первый раз они принимают участие в серьезных практических делах. По эски-



зам ребят оформляется Московский завод игрушек «Кругозор» — в административном корпусе на двенадцати этажах делаются росписи, в цехах — яркие, красочные панно.

Руководит студией архитектор «Промстройпроекта» Галина Алексеевна Рождественская.

И. ЯКОВЛЕВА

Этот день был обычным для моего города. Трудовая Пермь работала в своем привычном ритме: плавала металл, делала авиамоторы и велосипеды, отгружала на стройки кабель и порталные краны, отправляла ближним соседям и в дальние страны телефоны и мотопилы, печатала книги и строила новые дома...

На Каме качались на волнах пароходы с туристами. Цвела черемуха. Поклонники балета атаковали театральные подъезды в поисках «лишнего билетика» на традиционный отчетный концерт Пермского хореографического училища, того самого, где учились лауреаты международного конкурса Надежда Павлова и Ольга Ченчикова.

Еще шли занятия в школах — 105 тысяч юных пермяков сидели за партами, а взрослые уже приготовили им подарок к лету: 157 пионерских здравниц на берегах рек и озер, в лесной тиши, более сотни лагерей и детских площадок в самом городе.

На календаре — 20 мая 1979 года. И было нас, пермяков, тогда 999970 человек. В этот день (впрочем, как и в любой другой) рождались в моем городе малыши. И случилось так, что трое из тридцати появившихся на свет 20 мая 1979 года, оказались миллионными. Алеша Алалыкин (родители — Любовь и Борис Алалыкины — рабочие прославленного Мотовилихинского завода имени В. И. Ленина), Люба Пономарева (Надя, мама девочки, — строитель, отец — Владимир Пономарев — шофер) и Вася Маланухин (его родители Светлана и Виктор трудятся в объединении «Пермнефтеоргсинтез»).

Итак, теперь нас миллион. Миллион характеров. Миллион судеб. Какие же мы? Каков наш обобщенный портрет?

Средний возраст пермяка — 31 год. Образование — среднее или среднетехническое, незаконченное высшее. 49 тысяч — студенты высших учебных заведений; 16,5 тысячи учатся в ПТУ.

Состав семьи — 3,5 человека. Значит, каж-

дая семья имеет по одному с половиной ребенку. Это, конечно, шутка, но вот до состава семьи в 4 человека пермяки пока не дотягивают.

В городе живут люди почти ста национальностей, большинство — русские. Самые популярные фамилии — Ивановы, Кузнецовы, Поповы.

Пермь — в лесах новостроек. Только в этом году будет введено 59 объектов культурно-бытового назначения. Жилой фонд города — 7,7 миллиона квадратных метров. На каждые сто семей приходится 84 телевизора и 85 холодильников. Объем бытовых услуг на одного человека за прошлый год — 32 рубля.

Стоп. Как ни красноречивы эти цифры, все же давайте обратимся к отдельной семье.

В свой самый торжественный день молодые непременно остановят такси у памятника Ленину в Комсомольском сквере или поднимутся к мемориалу борцов революции 1905 года.

Можно смело сказать, что от самого своего рождения семья под заботливым оком государства и общественности. Непременно постараются помочь с жильем: если квартиры нет сейчас — поставят на очередь, дадут семейное общежитие.

Прошло время — и в семье появился новый человек, сын или дочь. Вскоре после его



Образ жизни — советский

ОТ ДЕТСКИХ ЛЕТ - ДО СЕДИН

Рассказ в снимках и цифрах о жизни уральского города Пермь

Цветы к памятнику борцам революции 1905 года от молодых супругов.



Председатель исполкома городского Совета Г. С. Калинин вручает родителям миллионных жителей Перми свидетельства о рождении.



В доме отдыха «Верхняя Курья».

Фото И. ШУСТЕРА.

рождения родители вместе с малышом приглашаются во Дворец культуры, на торжественный ритуал наречения новорожденного. Особенно празднично выглядела эта церемония 1 июня нынешнего года. В старейшем Дворце культуры, носящем имя Я. М. Свердлова, получили имена трое уже знакомых нам миллионных жителей Перми. А в детском городском саду, в парке культуры и отдыха, на площадях и скверах проходили веселые гулянья, посвященные Дню защиты детей и Международному году ребенка.

Перед кафе «Юность» асфальт был расчерчен на классики: играйте, дети! На заборе — выставка детского рисунка: быстрые кони, розовые слоны, забавные автопортреты. В вернисаже могли участвовать все, кто пришел

в кафе с папой и мамой — вот тебе бумага, краски, карандаши, рисуй и сразу выставляй свою работу на всеобщее обозрение. А на игровой площадке — конкурс юных талантов: чтецов, танцоров, певцов.

Каникулы у наших детей — это не только отдых, но и труд.

...Школа № 131 в новом микрорайоне Парковый построена в 1977 году взамен маленькой, старой. Это уже окраина Перми. Вокруг девяти- и двенадцатиэтажные жилые дома. На школьном «островке» все свое: спортивное поле, оранжерея, площадка для игр. А летом — лагерь труда и отдыха.

Александра Федоровна Дудолатова, кстати, самый молодой у нас школьный директор, охотно объясняет:

— Пионерский лагерь «Солнышко» при школе открываем с первых дней каникул. Старшеклассники, как и в прошлом году, будут работать в теплицах пригородного совхоза. Наш клуб «Бригантина» дружит с сельскими ребятами; вместе устраивают литературные и музыкальные вечера, вместе играют, веселятся.

И все-таки хочется детям отдыхать вместе с родителями. Рыбалка с отцом, поход с мамой по грибы — такое помнится долго... Какие есть у нас для этого возможности?

...Могучий «Икарус» перевезет вас по мосту через Каму, затем, урча, промчится мимо поселка по асфальтовой магистрали, и через какие-то 15—20 минут кондуктор объявит: «Дом отдыха «Верхняя Курья». Мы в сосновом бору.

— Здесь благоустроенные комнаты, столовая, клуб, аттракционы, прокат велосипедов и самокатов, спортивный городок, библиотека. Река и пляж — в двух шагах.

Свой рассказ директор дома отдыха Мария Антоновна Райхер заканчивает цифрами:

— Летом у нас отдыхают только родители с детьми. За семь смен побывает 1400 семей.

Этот дом отдыха не единственный. Семьями можно отдохнуть летом во всех заводских профилакториях (их в области более 70) и большинстве домов отдыха.

Чтобы узнать, какие заботы о семье проявляет в Перми торговля, заглянем на традиционную ярмарку в центральный универмаг.

«Больше хороших и нужных товаров для пермяков» — ее девиз.

Секретарь комитета ВЛКСМ Кунгурского кожевенно-обувного комбината Галина Намятова

с блокнотом в руках выслушивала замечания тех, кто покупал обувь кунгурских мастеров. Подходили к ней немногие; гораздо больше покупателей просто вываливали чеки, получали сапожки новой модели «казачок».

В отделах мужской и женской одежды бойко продавались изделия швейного объединения «Пермодежда». Сотрудник отдела управления качеством раздавала и тут же получала обратно заполненные покупателями анкеты — отделу предстоит их изучить.

Обратимся вновь к цифрам. Заместитель начальника областного статистического управления Клавдия Ивановна Чеботнова рассказывает:

— Мы провели анализ бюджета 250 семей пермяков, в том числе семей рабочих мотовилихинского завода. Обследование показало, что за 1978 год доход на каждого члена рабочей семьи составил 1575 рублей. По сравнению с предыдущим годом он увеличился на 8 процентов. Выяснилось, что с каждым годом возрастают расходы семей на культурно-бытовые нужды, на туристские путешествия. Путевки в дома отдыха, санатории, как правило, почти полностью оплачивает профсоюз. Плата же за квартиру и другие бытовые услуги остается неизменной, минимальной.

...Семейные дела — забота государственная. Помнится, еще в первые послевоенные годы сыграли на машиностроительном заводе имени Ленина золотую свадьбу супругов Губиных. А недавно в Мотовилихе была торжественно отпразднована во Дворце культуры 60-я по счету золотая свадьба.

«Молодые» — Анна Ивановна и Александр Иванович Гашковы — сидят на возвышении, окруженные друзьями. Александр Иванович — представитель рабочей династии Гашковых. Тут же на сцене — дети юбиляров: рабочие, врачи, учителя. В честь супругов поются заздравная и хороводные песни, им преподносят подарки. А в зале — молодожены и те, кто еще только собирается вступить в брак. Это им адресован рассказ о дружной жизни юбиляров. Это им как пример — рассказ о других славных мотовилихинских династиях, чьим трудом удвоена, утроена слава знаменитого предприятия.

Вот так, с рождения до зрелости, с детских лет до седин чувствует человек заботу государства о нем, о семье — маленьком коллективе большой страны.

Татьяна ЧЕРНОВА

ПУСТЬ МИР БУДЕТ НАДЕЖНЫМ

Кто, как не женщина-мать, дарующая жизнь, знает цену миру! Сколько слез пролито, сколько горя выстрадано, сколько детей не досчитано на пепелищах войны! Только во второй мировой войне, развязанной четыре десятилетия назад германским фашизмом, погибло более пятидесяти миллионов человек, в том числе двадцать миллионов сынов и дочерей нашей Родины...

Не допустить новой да к тому же ядерной войны — заповедь истории, веление разума. Уже более трети века человечество избавлено от мировых военных катаклизмов. Прежде всего в Европе народы широко пользуются благами мира. В этом величайшая заслуга ленинской партии, социализма, массового движения борьбы за мир. Однако надо еще многое сделать, чтобы мир стал по-настоящему надежным, а угроза ядерной войны — ликвидирована. Такова в настоящее время задача задач. А ключ к ее решению — в том, чтобы обуздать гонку вооружений, добиться поворота к разоружению.

Вот почему такое большое значение имеет Договор между СССР и США об ограничении стратегических наступательных вооружений, который был подписан 18 июня в Вене в ходе встречи Генерального секретаря ЦК КПСС, Председателя Президиума Верховного Совета СССР Леонида Ильича Брежнева с Президентом Соединенных Штатов Америки Дж. Картером.

Выступая на торжественной церемонии подписания советско-американских документов в Редутном зале венского дворца Хофбург, Леонид Ильич Брежнев сказал: «Свершилось событие, которого давно ждали советский и американский народы, народы других стран, все, кто хочет прочного мира и сознает опасность дальнейшего наращивания ядерных арсеналов. Подписывая этот Договор, мы помогаем отстоять самое священное право каждого человека — право на жизнь».

Новый Договор об ограничении стратегических наступательных вооружений сокращенно называют ОСВ-2. Дело в том, что это уже вторая такая советско-американская договоренность. Первое соглашение (ОСВ-1) было подписано в 1972 году. Тогда же началась подготовка второго соглашения. На это ушло почти семь лет трудных и тщательных переговоров. Они осложнились рьяным противодействием противников разрядки, сторонников взвинчивания гонки вооружений.

Ю. Стаханов.

В защиту мира.



И все-таки здравый смысл взял верх. Огромная и тонкая работа над ОСВ-2 была успешно завершена, Договор стал фактом. Во всем мире подчеркивают в этой связи плодотворную деятельность КПСС и Советского государства, большой личный вклад товарища Л. И. Брежнева в дело упрочения всеобщего мира, обуздания гонки вооружений.

Каждый, кто прочитал опубликованный текст Договора об ОСВ-2, убедился: это реалистичный и конкретный документ. Его суть — количественное сокращение вооружений и сдерживание их качественного совершенствования; он построен на принципах равенства и одинаковой безопасности. Выполнение всех обязательств по договору поддается надежной проверке. Договор — разумный компромисс. Он отвечает интересам как советского, так и американского народа, в равной степени полезен обеим странам.

ОСВ-2, как говорится, по всем статьям идет значительно дальше ОСВ-1, по содержанию он гораздо богаче. Новый договор охватывает ограничения или сокращениями все имеющиеся сейчас виды стратегических наступательных вооружений. Это межконтинентальные баллистические ракеты, базирующиеся на земле; баллистические ракеты подводных лодок; тяжелые бомбардировщики для доставки ядерного оружия.

После ратификации и вступления Договора в силу каждая сторона сможет иметь самое большое по 2400 единиц стратегических наступательных вооружений. А затем это допустимое количество должно быть несколько снижено. В целом ОСВ-2 — самый крупный акт, который когда-либо предпринимался во имя сдерживания гонки ядерных вооружений. Он полностью отвечает разумной идее: чем жестче пределы гонки вооружений, чем меньше средств войны будет в арсеналах государств, тем надежнее гарантия мира.

Известно, что Советский Союз и США — наиболее могущественные, в том числе и в военном отношении, державы на планете. И вот они делают новый шаг в сдерживании чрезвычайно опасного и дорогостоящего состязания в области вооружений, причем наиболее грозных. Вновь доказано, что им по плечу совместное решение даже весьма сложных и деликатных проблем. Это дает новый стимул для решения других вопросов в области военной разрядки.

Сам договор ОСВ-2 — не конечная остановка. Когда он вступит в силу, начнется движение дальше, к ОСВ-3, еще более широкому ограничению и сокращению стратегических вооружений. Важное значение имеют проходящие в Вене переговоры о сокращении вооружений и вооруженных сил в Центральной Европе. Ведется и немало других «разоруженческих» переговоров. На венской встрече достигнута договоренность принять необходимые меры, чтобы приблизить практические результаты.

Договор об ОСВ-2, другие результаты венской встречи продиктованы разумом. Недаром они вызвали огромный интерес и получили широчайшую поддержку во всем мире. В самих США, за исключением закоренелых недругов разрядки, военных заводчиков и их пропагандистских служб, пытающихся сейчас сорвать ратификацию Договора об ОСВ-2 в американском сенате, за него выступает подавляющее большинство народа.

Подтверждая несостоятельность одного из главных аргументов критиков Договора, будто он «наносит ущерб безопасности США и предоставляет односторонние преимущества Советскому Союзу», Э. Кеннеди, как и многие другие политические деятели в США, напротив, считает, что «договор укрепит безопасность США и их союзников, уменьшит опасность ядерной войны и послужит началом процесса установления подлинного контроля над ядерными вооружениями».

Согласно опросам общественного мнения, ОСВ-2 поддерживают три четверти американцев. За договор ратуют многие политические деятели, видные представители общественности, деловых кругов, различных организаций. Договор об ОСВ-2, заметил сенатор Г. Харт, предусматривает целый ряд действенных мер по установлению контроля над гонкой вооружений. Это затормозит ее и, следовательно, уменьшит угрозу ядерного конфликта.

Ставя свою подпись под Договором об ОСВ-2 и проводя переговоры с Президентом США, Л. И. Брежнев имел за собой поддержку социалистических стран, сторонников мира во всем мире, подчеркивает польская «Трибуна люду». Высоко оценили Договор канцлер ФРГ, руководители английского, японского, итальянского, французского, датского, индийского, афганского и многих других правительств. Генеральный секретарь ООН К. Вальдхайм выразил надежду, что ОСВ-2 проложит дорогу к разработке более эффективного подхода к проблеме разоружения вообще. Все это показывает еще раз, что советско-американские соглашения, направленные на ограничение гонки вооружений, укрепление разрядки, упрочение мира, отвечают интересам всех стран, всего человечества.

Политбюро ЦК КПСС, Президиум Верховного Совета СССР, Совет Министров СССР целиком и полностью одобрили деятельность советской делегации во главе с Леонидом Ильичом Брежневым и выразили глубокое удовлетворение результатами, достигнутыми на советско-американской встрече в верхах. Советские люди единодушно разделяют эту оценку, горячо поддерживают политику мира, проводимую КПСС и Советским государством.

Е. ПЕТРОВ



ФРИДА БРАУН, ПРЕЗИДЕНТ

По просторному, обновленному фойе Дома союзов идут двое. Валентина Николаева-Терешкова держит под руку художавую женщину с большими, яркими глазами:

— Ну, вот, Фрида, смотри... В сентябре тебе здесь придется вести конференцию.

Фрида улыбается. Она уже осмотрела этот великолепный дом, где будет проходить Всемирная конференция «За мирное и счастливое будущее для всех детей». Фрида Браун — президент Международной демократической федерации женщин, она же президент Международного подготовительного комитета конференции.

* * *

На маленькой карте-открытке, которыми запасаются туристы, каждый город Австралии отмечен своим символом: где Сидней — там его знаменитый мост, Мельбурн — большая чаша олимпийского стадиона. На окраинах этих двух городов я видела общую примету: то тут, то там возле одноэтажных домов стоит колесо. Большое, старинное колесо от арбы. Когда-то на арбах с такими колесами первые поселенцы проехали по пустынным, заросшим бушем берегам Австралии.

Удивительно, как много таких одиноких колес можно увидеть на этом континенте. Мода? Ну, не сказала бы. Говорят, будто одни ставят колесо как память о предках-переселенцах, как напоминание о «той родине», которая осталась давно и далеко за океаном. Другие — «новые эмигранты» — как мечту о том дне, когда они (если сумеют сколотить денег) тронутся в обратный путь.

У дома Браунов колес нет. Они — укоренившиеся австралийцы, с прадедов здесь их земля, их родина. И все же у этого дома следовало бы, думаю, поставить пропеллер или, например, крыло самолета. Потому что никто так много и так часто не передвигается по белому свету, как Фрида Браун и ее муж, журналист Билл Браун.

Хотя в первый раз Фрида выехала из отчего дома только в 22 года, да и то недалеко, в австралийский город Мельбурн, а впервые за границу, в Советский Союз, она полетела в 1958 году, но уж зато теперь... Диву даешься, как она всюду поспевает.

В годы детства на окраине Сиднея жизнь не сулила Фриде радостей. Отец работал маляром, мать занималась хозяйством. Возможно, они и управились бы с трудностями, сумели бы дать законченное образование дочери, но началась тяжкая пора экономической депрессии, массовой безработицы, безудержного роста цен. И сейчас еще пожилые австралийцы с ужасом вспоминают те мрачные времена. Де-

нег не было не только на учение, но и на одежду. И работы не было. Фриде особенно тяжело было чувствовать себя «ненужным человеком», знать, что ей нет места в обществе.

Первым воспитателем молодой девушки был ее отец. «Помни, — говорил он, — рабочим нужно единство, поэтому будь всегда с теми, кто борется за профсоюзы и их права. Помни, что рабочим война не приносит ничего, кроме новых тягот, поэтому борись за мир». И еще отец говорил: «Буржуазные газеты и всякие политики ругают Советский Союз. Почему? Задумайся сама. Да потому, что СССР — оплот и надежда рабочих везде, и у нас в Австралии тоже».

— Отец был верным другом Советского Союза, — рассказывает Фрида. — Он так много говорил о вас... Тебе, наверное, трудно даже представить, с каким невероятным волнением летела я первый раз в Советский Союз... Не буду кривить душой: то, что я увидела у вас, не было «чистым раем», какой сложился в моем воображении. Нет, это были не райские кущи, а реальная жизнь. И эта реальная жизнь, которую я увидела своими глазами, еще больше утвердила меня в том, что Советский Союз — действительно отечество рабочих. Я видела и сложности и недостатки, но прежде всего я видела, что советский народ — сам хозяин своей жизни, сам преодолел послевоенные трудности, ведет страну вперед. Я увидела, что каждый советский человек свободен и что все советские люди равноправны. Вера моя в социализм как в единственно правильный путь еще больше окрепла.

И это так. Мне довелось быть в Сиднее, и я знаю, с каким мужеством, с какой убежденностью Фрида и Билл Брауны вместе с другими товарищами отстаивали дружбу с Советским Союзом.

В дни 60-летия Октябрьской революции, выступая в Москве, Фрида Браун сказала:

— Находясь сейчас здесь, в Большом театре, где когда-то выступал Ленин, окидывая мысленным взором прожитые годы, вы можете с гордостью сказать: «Мы выполнили дело, начатое Лениным, мы построили социализм». Пусть глумятся предатели, пусть труссы бегут! Могучий Советский Союз непобедим. Это знают все. Сильный и свободный, он стоит на

страже мира во всем мире, вдохновляя миллионы людей...

Как-то я спросила:

— Фрида, как ты стала журналисткой?

— Мне в этом помогла война, — усмешка скользнула по ее губам, — ну да, помогла... Мужчины уходили в армию, кто-то должен был их заменить. Для меня нашлось дело в газете. А потом так и пошло...

— А как стала работать в Союзе австралийских женщин?

— После войны бешено росли цены. На все. И в первую очередь на самые необходимые продукты. Женщины вместе с профсоюзами начали борьбу. Они объединялись в группы, которые назывались «Новые домашние хозяйки», собирали подписи под петициями с требованием укротить рост цен. Петиции отправляли в австралийский парламент. Потом мы узнали, что в других странах тоже есть женские союзы, в которые входят и домашние хозяйки и трудящиеся женщины. И борются они не только против роста цен, но и за право женщин на работу, за равную оплату женского труда, за лучшую жизнь для детей, за мир во всем мире. У нас в Австралии были давние традиции борьбы за женское равноправие, и эту борьбу всегда активно поддерживали профсоюзы. У Союза женщин Австралии были и сейчас остаются самые тесные связи с профсоюзами. В этом мы видим одно из важнейших условий успехов в нашей борьбе.

Со дня основания Союза Фрида Браун — его президент. Своей активной деятельностью Союз снискал большой авторитет в Международной демократической федерации женщин, и Фрида Браун была избрана одним из вице-президентов этой массовой международной организации. А в 1975 году, на Берлинском конгрессе МДФЖ, она становится ее президентом.

Теперь, спустя четыре года, я прошу президента МДФЖ сказать, что она думает о Федерации.

— Прежде всего это самая массовая женская организация на планете, и потому она — очень большая сила, особенно в движении за мир. Когда во время наших конгрессов или сессий Совета я смотрю на зал, у меня замирает сердце от счастья, ведь все эти женщины, такие непохожие и такие единые в своих главных целях, все они, приехавшие с



разных концов мира,— активные и беспримерно стойкие борцы...

За последние годы,— продолжает Фрида,— Федерация установила прочные связи с различными международными неправительственными организациями и ООН. Она пользуется уважением правительств многих стран. В связи с Международным годом ребенка мы провели семинары в разных странах. И повсеместно получили поддержку правительств. Как я сказала, авторитет МДФЖ растет, и большую роль в этом, конечно, сыграл Международный год женщины. Его проведение заставило многих государственных и политических деятелей на Западе и в развивающихся странах серьезно относиться к так называемым женским проблемам. Они увидели— наконец!— что это отнюдь не только женские, но и общенациональные проблемы. И все же сделать надо еще очень и очень много. Главная задача современности— это защита мира, борьба за всеобщее разоружение.

А теперь вспомним, что Фрида Браун была председателем подготовительного комитета Всемирного конгресса в Берлине, посвященного Международному году женщины. Она же стала президентом Комитета по осуществлению Десятилетия ООН для женщин, решение о проведении этого десятилетия, как известно, было принято Генеральной Ассамблеей ООН после подведения итогов Года женщины.

Что значит быть «международным президентом»? Ответить на этот вопрос, наверное, означало бы рассказать о десятках международных конференций и встреч, о различных симпозиумах, семинарах, рабочих комиссиях, о полетах буквально над всем земным шаром. Поведать о бесчисленном количестве речей, статей, интервью, всегда отмеченных глубиной и логикой мысли, силой и неопровержимостью правды. Горячих, ярких, запоминающихся. А так называемые личные общения? Беседы в самолетах, в вестибюлях отелей, в кулуарах заседаний, за обедом, за утренним завтраком... Беседы на разных языках— напрямую и через переводчика, беседы с друзьями и с «не очень друзьями», а иной раз и прямая схватка с противником. И при этом постоянно чувствовать ритм современной жизни, знать и уметь глубоко анализировать важнейшие международные события, следить за их развитием, предвидеть их возможные последствия.

В последние годы особенно видны стремления женских организаций к единству действий. В апреле прошлого года, например, в Вене прошел международный семинар женщин за разоружение. На нем встретились женщины различных политических взглядов. А резолюция, принятая ими единогласно, показала готовность действовать в своих странах совместно со всеми прогрессивными силами в борьбе за запрещение гонки вооружений, за мир. Эта резолюция была направлена в адрес специальной сессии Генеральной Ассамблеи ООН по разоружению.

В 1980 году минует ровно половина Десятилетия ООН для женщин. Начинается подготовка к проведению Международной конференции в рамках ООН, которая состоится в будущем году в Копенгагене.

«Международный президент» на все встречи идет с открытым забралом. Всем известны ее прямота, убежденность в справедливости своих принципов, верность им. В то же время— нет, не в то же время, а именно поэтому— Фрида Браун проявляет большой такт и гибкость. Не уступая в принципах, она умеет внимательно выслушать своих оппонентов, понять их позицию. Ей верят, в том числе и те, кто далеко не всегда во всем с ней согласен. Верят потому, что она сама верна своему слову и делу.

Как истинная австралийка, Фрида очень ценит юмор, и это ее не раз выручало в трудные минуты.

И снова Фрида Браун спешит на аэродром... Я бы не взялась подсчитать, сколько километров в воздухе проделала она только за последние месяцы. Комиссия в Москве, комиссия в Алжире, комиссия в Праге... А ведь надо бывать и в Берлине, где находится штаб-квартира МДФЖ, «заскочить» и домой, повидаться с Биллом, с дочкой, с внуком Лори. Как и для всех бабушек, для нее центр Вселенной там, где внук Лори, а ведь это— подумать только!— на «краю земли», в Сиднее.

Она очень скромный человек, Фрида Браун. Случилось так, что она прилетела по делам Международного года ребенка в Москву как раз на другой день после опубликования решения о присуждении ей международной Ленинской премии «За укрепление мира между народами». В Комитете советских женщин ее встретили товарищи букетом красных гвоздик, по-

здравиениями. Фрида очень разволновалась, щеки ее запылали. Человек большой выдержки, тут она не знала, куда девать руки, не находила слов.

...Полным ходом идет подготовка к Всемирной конференции в Москве «За мирное и счастливое будущее для всех детей». Ведется оживленная переписка с десятками организаций в различных странах. Работы непочтатый край. Вместе с молодежными и профсоюзными организациями определяется состав участников конференции, и это очень не просто: надо обязательно обеспечить самое широкое представительство. Но ведь есть десятки международных и сотни национальных организаций, заинтересованных в проблемах, связанных с детьми. Как вместить всех желающих? Как обеспечить для каждого участника возможность выступить, если он захочет? И все это надо продумать заранее.

На пресс-конференции в столице СССР Фрида Браун сказала: «Год ребенка проводится повсюду по решению ООН. Но хотелось бы заметить, что кое-где намерены представить Год ребенка исключительно как год развлечения для детей. Не надо, однако, забывать, что во многих странах детям еще далеко до праздников и удовольствий. Им еще приходится добывать себе пропитание тяжелым трудом. И уже появились люди, готовые нажиться на Международном годе ребенка. Хозяева ресторанов и лавок кое-где нанимают детей торговать прохладительными напитками. И этих детей одевают в униформу с эмблемой МГР! А на одном из плакатов, выпущенных в Австралии, написано: «Международный год малышей».

— Нет,— говорит Фрида Браун.— Если хотите, МГР— это год для взрослых, год напряженной борьбы за счастье и мир для детей. Сердечная забота, любовь к детям и умиленная sentimentalность— это не одно и то же. МГР должен стать стимулом к наращиванию этой борьбы в будущем.

...Удивительно красив Колонный зал с его сверкающими хрустальными люстрами, свет которых отражается в зеркалах и поверхности белых колонн. В сентябре в этом зале Фрида Браун откроет Всемирную конференцию, суть которой в девизе «За мирное и счастливое будущее для всех детей».

Ольга ЧЕЧЕТКИНА



ВЕНГРИЯ. На примере Будапешта можно с достаточной полнотой судить о том, как в республике проходит Международный год ребенка. Именно в этом году в Будапеште открыты 27 новых детских садов и яслей, 8 общеобразовательных школ. Кроме того, юные граждане столицы стали хозяевами большого спортивного комплекса. В распоряжение ребят передан новый пионерский стадион на острове Маргит.

Печ, Дебрецен, Шопрон, Кесткей— по этим и еще многим адресам шагает в долине Дуная пионерское лето. На берегу озера Балатон расположился крупнейший пионерский лагерь— «Занка». В лагерях, домах отдыха страны на льготных условиях— с дотацией профсоюзом— отдыхают 73 тысячи ребят.

В республике объявлены конкурсы на лучшую песню и пьесу для детей. Известные мастера венгерской сцены передали в специальный детский фонд средства от нескольких концер-

Серию кинолент для юных зрителей подготовило в связи с Международным годом ребенка телевидение ВНР. Среди фильмов— многосерийная картина, призванная помочь венгерским малышам и школьникам осваивать азы русского языка. В этом фильме участвуют популярные советские актеры.

МОНГОЛИЯ. На охрану здоровья, обучение и воспитание детей государство ежегодно расходует 66 процентов бюджетных ассигнований, выделенных на социально-культурные нужды. Особая роль в воспитании детей, охране материнства и детства принадлежит монгольским профсоюзам. В Международной год ребенка на средства профсоюза построены детский спортивный комплекс в Улан-Баторе, детская круглогодичная спортивная база отдыха. Идет строительство пионерлагеря «Найрамдал» для детей рабочих горно-обогатительного и медно-молибденового комбината «Эрдэнэт». В 1979 году профсоюз выделил деньги на благоустройство 26 детских садов.

БОЛГАРИЯ. В Международной год ребенка по плану социально-экономического развития НРБ более 100 миллионов левов будет потрачено на совершенствование системы образования и строительство детских учре-

дений. До конца нынешнего года здесь будет введено в строй свыше 300 объектов, предназначенных для медицинского обслуживания, воспитания, учебы и отдыха юных граждан.

1 сентября свои двери распахнут 45 новых школ с общежитиями и спортивными сооружениями. В нынешнем и будущем году в Болгарии будет построено 60 новых детских садов.

ПОЛЬША. Во всех воеводствах образованы и действуют специальные комитеты, возлагавшие в Международной год ребенка всепольское движение по улучшению условий жизни детей. Более четверти жителей составляют в Польше дети в возрасте до 15 лет. Государство учитывает это обстоятельство. За последние восемь лет, например, удвоилась и достигла 15,7 миллиарда злотых сумма пособий матерям и детям.

В крупнейшем промышленном центре ПНР—Лодзи— начато строительство детского культурного центра. Среди березовой рощи вырастает сказочный город, в котором есть «пряничный домик», домики, где «живут» бабушка Красной Шапочки, Снежная королева и другие любимые герои детских сказок.

В Варшаве, на улице Маршалковской, в универсаме «Юниор» есть уютное кафе. Администрация кафе проводит здесь интересные встречи де-

тей с деятелями литературы и искусства. Они транслируются по радио. Вслед за «Юниором» многие варшавские кафе стали организаторами утренников, различных праздников для детей.

Забывая о настоящем и будущем своих юных граждан, Польская Народная Республика хранит память о страшной судьбе детей периода фашистской оккупации. Подлинным обвинением возрождающемуся на Западе неонацизму стали материалы состоявшейся в июне в Варшаве международной научной сессии «Дети в годы второй мировой войны».

ГДР. Издательство «Заксендрук» в Плауэне (округ Карл-Маркс-Штадт) вот уже 25 лет специализируется на выпуске литературы для юных читателей. Здесь печатается 95 процентов всех детских книг, выходящих в стране. Это и выросшие и немущиеся книжки с красочными картинками для самых маленьких и более «серьезные» издания для ребят школьного возраста. В Международной год ребенка издательство выпустит более 400 наименований детских книг общим тиражом около 10 миллионов экземпляров.

В. БОГОМОНОВ,
А. МОИСЕЕВ

В РАВНЫХ ВОЗМОЖНОСТЯХ ОТКАЗАНО...

Глубокая осень. Дождь. Низкое, тяжелое небо. Но многотысячная толпа у здания «Колизеум» не расходится. Люди в радостно-приподнятом настроении. Они ждут. Здесь, в городе Хьюстоне (штат Техас), финиширует эстафета с факелом, знаменующая открытие Национальной конференции женщин США. Почти два месяца спортсменки из разных штатов страны несли факел, передавая друг другу, по дорогам, ведущим к Хьюстону, где осенью 1977 года состоялась Национальная конференция американских женщин, самое значительное в этом столетии собрание, посвященное защите прав женщин США.

Две тысячи делегатов, двадцать тысяч гостей и наблюдателей... Правительство США содействовало организации конференции, которая проводилась как одно из мероприятий в рамках Десятилетия ООН для женщин.

Правительство, озабоченное размахом женского движения в стране, делая вид, что понимает недовольство американок существующим положением и раздает им тревоги, рассчитывало, что конференция самортизирует активность движения: страсти выплеснутся, а обсуждение вопроса о правах женщин не затронет серьезных социальных и политических проблем.

Однако получилось иначе. Многие женщины выступали на конференции, держа на руках маленьких детей. Они высказывали недовольство своим положением в обществе. То, о чем они говорили, никак не соответствовало созданному средствами массовой информации мифу об американской женщине, стремящейся якобы лишь к созданию уюта и комфорта в доме, озабоченной только тем, чтобы привести свою внешность в соответствие с советами журналов мод.

Участницы конференции выработали «Декларацию американских женщин». «Мы находимся в обычном положении американских женщин,— сказано в этом документе,— кому со дня основания нашего государства было отказано в равных возможностях, правах, привилегиях...» Участницы конференции требовали права на работу, на равную оплату за равный труд, на доступное медицинское обслуживание, на социальное обеспечение. Они возмущались дискриминацией женщин национальных меньшинств, подчеркивали важность борьбы за мир, безопасность и разоружение.

... В Нью-Йорке и Чикаго, Сан-Франциско и Сиэтле, в любом из американских городов утром среди спешащих на работу людей вы увидите женщин. В настоящее время они составляют около 42 процентов всей рабочей силы страны. Как признают сами американцы, замужние женщины, имеющие детей, вынуждены работать не вследствие стремления к самовыражению, а из необходимости материально помочь семье. Не будем голословными и обратимся к цифрам. Многих одиноких женщин, а их 6,5 миллиона, толкает на рынок труда нужда. Еще 6 миллионов занятых на производстве — вдовы или разведенные, их заработок — часто единственный источник существования не только для них самих, но и для семьи. По данным 1972 года, 47 процентов работающих женщин составляли те, чьи мужья безработные либо их доходы находились на уровне «границы бедности».

В 1975 году в связи с Международным годом женщины в Нью-Йорке, в штаб-квартире ООН, проходил международный семинар для женщин на тему «Разоружение и его социальные последствия». В составе делегации Комитета советских женщин, принимавшей участие в работе этого семинара, была Валентина Дмитриевна Иванова, инженер, директор Ленинградской текстильной фабрики имени В. Слуцкой. Я хорошо помню, как журналисты засыпали ее вопросами. Иванова удивлялась такому интересу: что, мол, во мне особенного?

А дело вот в чем. В Соединенных Штатах Америки уже в конце прошлого века женщины составляли треть среди студентов высших учебных заведений, а сегодня — 42 процента. Но возможностей реализовать полученное образование у американок очень мало. Судите сами. Из общего числа инженеров женщин всего 2 процента, 4,8 процента — среди юристов и судей, менее 9 процентов — среди врачей, 10 процентов — среди историков, социологов, экономистов.



Демонстрация членов организации «Женщины за расовое и экономическое равенство» (США).

Женщины подвергаются дискриминации и в оплате труда. Несмотря на принятие законов, провозгласивших принцип равной оплаты за равный труд (1963 год — закон о равной оплате, 1964 год — закон о гражданских правах, запрещающий дискриминацию по расовому, религиозному или половому признаку), женщины получают лишь 58 процентов того, что получают мужчины той же профессии и такой же квалификации.

В Соединенных Штатах сегодня около 6 миллионов безработных мужчин и женщин. На биржах труда люди выстраиваются в длинные очереди, с надеждой просматривают объявления в утренних газетах, но остаются без работы. И не день, не два — годы. У женщины возможностей получить работу еще меньше, чем у мужчины, особенно если она мать. Ведь в США практически отсутствуют детские учреждения, финансируемые государством. Официальная американская статистика утверждает, что в настоящее время 90 процентов работающих матерей США не могут воспользоваться услугами частных детских дошкольных учреждений вследствие их высокой стоимости. Этим в значительной степени объясняется характерная особенность Хьюстонской конференции — на трибуне женщина с ребенком на руках.

К самым настойчивым требованиям, прозвучавшим на конференции женщин, относилось требование внести наконец статью о равенстве прав мужчин и женщин в конституцию США. С 1923 года стоит на повестке дня конгресса так называемая 27-я поправка к конституции. Она гласит: «Равенство прав перед законом гарантируется всем гражданам США независимо от пола и не может быть нарушено или ограничено федеральными властями или властями штатов». Все эти годы в стране то с большей, то с меньшей силой ведется борьба за принятие этой поправки. Суть борьбы, которая с новой силой вспыхнула в 1970 году, в связи с 50-летием предоставления американской женщине права голоса, заключается в следующем.

Принятие поправки должно привести к абсолютному тождеству мужчин и женщин перед законом. А это, в свою очередь, автоматически вызовет отмену законов об охране труда женщин и других льгот, завоеванных женщинами за долгие годы борьбы. Тождество, таким

образом, лишило бы женщину ряда привилегий. Вот почему Коммунистическая партия США выдвинула задачу—добиться принятия поправки, но при этом сохранить прежние завоевания, направленные на защиту женских прав. Эта позиция коммунистов поддержана широкими кругами женской общественности.

В 1972 году 27-я поправка была принята конгрессом. Предполагалось, что к началу 1979 года она будет ратифицирована большинством штатов и тогда обретет юридическую силу. Однако этого не произошло. Конгресс решил отнестись срок принятия поправки на март 1982 года.

Общественное мнение в Соединенных Штатах складывается в пользу расширения участия женщин в политической жизни страны. Согласно данным института Гэллага, более 80 процентов избирателей готовы отдать свои голоса за женщин-губернаторов, мэров, членов конгресса, а 73 процента проголосовали бы за женщину-президента. Женщины составляют больше половины населения, обладающего правом голоса. Однако в палате представителей из 435 депутатов всего 15 женщин, в сенате—одна.

Дж. Картер, будучи кандидатом на пост президента, во время избирательной кампании давал обещания способствовать утверждению равноправия женщин. Став президентом, он ввел двух женщин в состав правительства, одну назначил своим личным советником по проблемам положения женщин. Однако никаких практических мер в интересах женщин вслед за этим не последовало.

В Соединенных Штатах действуют более 100 различных женских организаций. Стремясь отвлечь внимание американок от серьезных политических и социально-экономических вопросов, официальная пропаганда поощряет буржуазные, феминистские организации, которые ограничивают свою деятельность так называемыми узкоженскими проблемами. Но в последнее время значительно укрепились позиции демократических женских организаций.

В 1975 году создана организация, назвавшая себя «Женщины за расовое и экономическое равенство». Она вошла в состав Международной демократической федерации женщин. XXI съезд Компартии США призвал всех коммунистов всемерно ее поддерживать. «Ослабление внимания к этой организации,—сказано в решениях съезда,—будет означать, что мы упустили из рук потенциально сильный инструмент для усиления борьбы за женское равноправие, за интересы всего рабочего класса».

С женскими демократическими организациями США Комитет советских женщин поддерживает постоянные контакты. Связи советских и американских женщин имеют давние традиции. Американки одними из первых откликнулись на призыв созданного в 1941 году Антифашистского комитета советских женщин объединить силы в борьбе против фашизма. Американские женщины участвовали в создании Международной демократической федерации женщин. В Соединенных Штатах они, женщины, первыми выступили против атомной бомбы, выдвинув лозунг «Дайте нашим детям жить!». Почти все женские организации, за исключением крайне правых, участвовали в борьбе против эскалации войны во Вьетнаме, и эта борьба получила антиимпериалистическую направленность. Женщины выступают против расизма, нищеты, социальной несправедливости. Такая организация, как американское отделение Международной женской лиги за мир и свободу, установила дружеские контакты с Комитетом советских женщин в 1961 году, в период «холодной войны». С тех пор состоялось пять встреч представительниц этой организации и наших делегаций. Главной темой была борьба за сохранение мира на земле.

Активно и решительно выступают против нейтронной бомбы, за сокращение военного бюджета и такие прогрессивные организации США, как «Женщины, боритесь за мир», Чикагский совет мира, и другие.

...Идет Десятилетие ООН для женщин. Прогрессивная общественность в рамках этого десятилетия добивается равенства женщин, ликвидации социальной несправедливости. Вот как определила движение американских женщин за равные права официальный председатель конференции в Хьюстоне, член конгресса Бэла Абцуг: «Мы все боремся за равноправие, и ничто не может остановить нас в этой борьбе».

Недавно в четырех городах Америки проходила выставка «Советская женщина». 2 тысячи экспонатов знакомили американцев с жизнью, трудом, бытом женщин нашей страны. «Как вы этого достигли?»—с таким вопросом посетители выставки особенно часто обращались к нам. Их интересовал прежде всего наш опыт. Американцы уходили с выставки удивленными—так непохоже было то, что они увидели, на то, что они читали в своих газетах, слышали по радио о нашей стране.

Всего выставку посетило около 250 тысяч человек. Среди них мужчины и женщины, молодые и немолодые, школьники и студенты, те, кто верил увиденному, и те, кто сомневался. Но в каждом из них чувствовался искренний интерес к нашей стране, к нам, советским людям. Вот что написали в Книге отзывов посетители мать и дочь Энн и Коллен Люсие-Грако: «Добро пожаловать, советские люди. Давайте лучше познакомимся друг с другом и своей дружбой и взаимопониманием обеспечим мир». Ну что ж, это желание отвечает и нашим интересам.

М. МОСКВИНА

ИЗЛУЧАЮЩАЯ РАДОСТЬ

Тамара ГРУМ-ГРЖИМАЙЛО

С чего начинается балерина?.. Сразу и не ответишь. А отвечать приходится. И не только журналистам, но и рядовым зрителям.

Вот совсем недавно был случай. Выступала она с шефским концертом на московском заводе «Знамя труда». Вместо просторной сцены маленький деревянный помост, а исполнять предстоит вариации Царь-Девы из балета Пуни «Конек-Горбунок». Не каждая балерина отважится танцевать на такой площадке. А Маргарите жутковато и весело.

Когда смолкли аплодисменты, посыпались вопросы: как вы работаете? Как репетируете? Как ухитряетесь бегать... на цыпочках? Как запоминаете движения? И, наконец, то самое сложное,—с чего начинается балерина?

В двух словах разве скажешь...

Рано, очень рано проснулась в ней любовь к танцу. Уже в три года она изображала что-то невероятное на обеденном столе. А в пять и дня не могла прожить без танцевальных импровизаций под музыку. И откуда только брались все эти прыжки, приседания, грациозные поклоны? В семье Дроздовых никто никогда не занимался искусством. Дед по матери был механиком, рабочим депо Москва-Сортировочная (участником того, самого первого в истории коммунистического субботника). Бабушка работала на швейной фабрике. Отец Маргариты—бухгалтер. Мать все свое время отдавала дому и воспитанию троих детей. Старшая сестра Маргариты окончила университет, стала биологом. Брат—инженер, специалист по двигателям. Рита, младшая в семье, любила книги, сочиняла стихи. Что же касается занятий в хореографическом кружке Дома пионеров, куда привела ее мама в семь лет, то все эти коллективные «топотушки» и «школьные польки», с которыми девочка выступала перед публикой, казались лишь временным увлечением.

Но после трех лет занятий в

Доме пионеров Маргарита Дроздова поступила в Московское хореографическое училище, выдержав огромный конкурс (около 2000 заявлений на 25 мест!). Было это в 1958 году, и ей исполнилось тогда 10 лет.

Что чувствует девочка, впервые ставшая на пуанты («на цыпочки»)? Наверное, необыкновенное счастье от мысли: «Свершилось! Я балерина!» Но, как известно, это только самое начало, за которым изнурительные, до седьмого пота часы у станка, уроки классического танца, выработывающие «пластическое красноречие», а затем и одухотворенный артистизм танцевальных движений.

Ее первая учительница Елизавета Павловна Гердт и преподаватели старших классов Евгения Александровна Лапчинская и Суламифь Михайловна Мессерер вложили в становление новой балерины крупицу своего опыта и мастерства.

А в седьмом классе Дроздова стала ученицей Нины Николаевны Чкаловой, заслуженной артистки РСФСР. Это она, Нина Николаевна, рассказала о своей любимой ученице известному хореографу, главному балетмейстеру Музыкального театра имени К. С. Станиславского и В. И. Немировича-Данченко Владимиру Павловичу Бурмейстеру. Он пришел в выпускной класс Московского хореографического. Пришел и увидел: Дроздова, танцующая, будто светилась. Каждое ее движение было исполнено горделивой грации и внутреннего чувства. И он решился предложить никому не известной и сценически неопытной ученице станцевать главную партию в великом балете Чайковского «Лебединое озеро».

...Мятущаяся тема гобоя в оркестре. Озеро заколдованных лебедей. И вот выплывает она—вся трепет, тревога, смещение. Диковат ее испуганный взгляд полуженщины-полуптицы.



Мargarита Дроздова.

Фото А. Макарова.

Множество оттенков передает выразительная пластика этого танца-исповеди. А в конце картины, когда настает печальный миг расставания с принцем, руки и все существо балерины создают такое чудо перевоплощения, что невозможно не поверить в существование женщины-птицы и окутавшей ее тайны...

Свое первое «Лебединое озеро» Margarita Дроздова станцевала 21 мая 1967 года. И с тех пор не расставалась ни с этим спектаклем, ни с этим театром.

В том же 1967 году она получила в Париже премию Анны Павловой, исполнив па-де-де из того же «Лебединого озера». Партия Одетты-Одиллии принесла Марга-

рите Дроздовой мировую славу. Она танцевала ее на международных конкурсах балета в Варне и в Москве (1972—1973), где была удостоена серебряной и бронзовой медалей, и в разных странах мира — Франции и Италии, Бразилии и Чили, Испании и Португалии, Чехословакии и Японии и снова и снова в родной Москве на сцене своего театра, где спектакль «Лебединое озеро» живет вот уже более 25 лет.

— Я очень люблю этот спектакль, — рассказывает Margarita Дроздова, ныне заслуженная артистка РСФСР, лауреат премии Московского комсомола. — Он беспредельно богат оттенками и в музыке и в движени-

ях. Его можно танцевать по-разному. Вот хотя бы первый выход Одетты. Встреча с принцем. Иногда я провожу эту сцену пугливо, настороженно. Иногда совсем иначе — сразу доверчиво откликаюсь на добрый взгляд принца... Над этим спектаклем можно работать всю жизнь. Он неисчерпаем, несмотря на свою хрестоматийность.

Без драматургии для Margarity нет жизни в балете. Ее увлекает не просто поиск пластического образа, а поиск характеров психологически сложных, драматически развивающихся. Когда в 1971 году главный балетмейстер театра Алексей Виссарионович Чичинадзе, приступая к поста-

новке «Золушки» Прокофьева, сказал: «Сделаем первый акт без пальцевых туфель», — Margarita загорелась. Униженная презрением близких и нищетой Золушка лишь в мечтах может стать на пуанты. Она рвется к радости, к счастью и красоте. Но у нее нет... волшебных туфель. Эта талантливо найденная постановщиком деталь помогла балерине выявить наивную, бесхитростную, робкую грацию Золушки-замарашки в «домашних туфлях». И тем убедительнее перевоплощение, когда вместе с бальным нарядом и туфлями на пуантах приходят к Золушке и гордая красота, и блеск, и радость. Совсем не случайно А. В. Чичинадзе, много работающий с Дроздовой, назвал ее «балериной, излучающей радость». Дроздова наделена талантом драматической актрисы. Драматическими элементами насыщены все ее партии, в том числе и в балетах, созданных современными композиторами. Это и Наталья — героиня балета Ю. Буцко «Прозрение» и Марья — русская крестьянка из балета «Степан Разин» Н. Сидельникова.

В антифашистском балете «Черные птицы» Г. Катцера, поставленном в 1978 году немецким балетмейстером Томасом Шиллингом, она создает трагический образ девушки, истерзанной бесчинствующими солдатами, — бонозой Ханной. Незабываем любовный дуэт, который она ведет со своим спасителем Флорианом (в этой партии интересно выступает муж Дроздовой — солист балета Владимир Кириллов). Удивительно поэтичен и выразителен этот танец, танец-кружение, танец-любование, в котором Кириллов и Дроздова находят множество оттенков чувства.

Совсем иное — дуэты из «Эсмеральды», которые она тоже танцует с Кирилловым (Фебом). Сколько нежности, стыдливости, сколько тонкой прелести в целомудренных движениях балерины!

— Моя Эсмеральда чиста, жизнерадостна, ей дан истинный дар любви, — рассказывает о своем восприятии героини Дроздова. — Теряя любимого, она теряет жизнь. Такова концепция этой короткой, как миг любви, жизни.

И в «Золушке», и в «Коппелии», и в «Эсмеральде», и в «Корсаре» каждый жест балерины наполнен одухотворенностью — и когда она стремительно летит по сцене, и когда на мгновение замирает в высоких прыжках, и когда словно зажигается новой энергией в быстрых вращениях.

Я вспоминаю радостное лицо Margarity во многих триумфально закончившихся для нее спектаклях, когда она, чуть смущаясь и хорошея от счастья, выходит к публике. Радость! Какое это счастье — дарить ее людям!

Итак, с чего же начинается балерина?

Наверное, все-таки с любви. Большой любви к своей профессии.

Планы и действительность

Летом 1973 года за «круглым столом» нашей редакции состоялся разговор о строительстве детских садов и яслей в молодых городах, в том числе и в Набережных Челнах. К тому времени, когда новому городу шел всего четвертый год, проблема детских дошкольных учреждений встала перед ним во весь свой детский рост: 11 тысяч неудовлетворенных заявок в сады и ясли.

Строительство автогиганта набирало силу, требовало притока рабочих. Только за год — с 1972 по 1973-й — население Челнов увеличилось на 53 с половиной тысячи человек. Народ приезжал молодой, и ребятишек рождалось примерно 46 на тысячу взрослых, более чем в два раза превышая средние показатели рождаемости по стране.

Тогда за «круглым столом» в редакции собрались многие заинтересованные лица: представители заказчика — Министерства автомобильной промышленности СССР, генерального подрядчика — Министерства энергетики и электростанций СССР, представители из Госплана РСФСР и Госстроя СССР, архитекторы проектных институтов, создававших генплан города, демографы и, конечно, представители молодых городов: Набережных Челнов, Тольятти и Усть-Илимска. В 1973 году, говоря о Набережных Челнах, еще можно было сетовать на неразворотливость строителей. Деньги, отпущенные на эти цели, не осваивались более чем наполовину. К тому времени в городе было построено 29 деткомбинатов вместо 45 по плану.

Теперь, шесть лет спустя, можно сказать, что строители, пообещав тогда сделать все возможное, слово свое сдержали. Изменилось отношение к детским объектам и у заказчика — Минавтопрома.

Если в 1974 году было открыто 5 деткомбинатов по 320 мест каждый, то в следующем, набрав темпы, строители поставили своеобразный рекорд: сдали 14 яслей-садов.

Изменилось и отношение к качеству отделки. Если в 1973 году говорилось о недоделках, о том, что строители не благоустраивают территорию садиков, то теперь, как сказала нам заведующая дошкольным сектором завкома КамАЗа Т. Ф. Болдырева, «когда государственная комиссия приходит принимать ясли-сад, на окна уже занавесочки развешиваются». Факт, что «занавесочки развешиваются», говорит и о том, что детучреждения теперь сдаются и в теплое время года, а не к концу декабря, как это чаще всего происходило.

Порадовала дружная, согласованная работа строителей и заводчан — и это на всех уровнях.

В Минавтопроме нас заверили: все деньги, что положены на сады по плану, перечисляем вовремя. Сколько бы деткомбинатов ни построили в Челнах сверх плана — оплатим все. И Т. Ф. Болдырева подтвердила: «Задержки средств на ясли-сады от министерства не бывало. А если удорожается строительство, например, строим сады с плавательными бассейнами, — идут нам навстречу без разговоров».

И с радостью строили бы сады сверх плана, но в том беда, что недостает строительных рабочих. На плечах «Камгэсэнергостроя» — и сам завод тяжелых грузовиков, его вторая очередь, и 16 агрегатов Камской ГЭС, и город... А город ведь не одно жилье.

Кажется, знали об этом и раньше, но только побывав на месте, ощутишь то героическое напряжение, с которым работают, строя себя, молодой город, его люди. Ведь все позарез надо сегодня, а не завтра. Сегодня нужна больница, сегодня — школа, сегодня — жилой дом, кинозал, детсад. Люди живут сегодня! А какие к тому же поправки вносит в планы и

работу погода и природа: нынешний высокий паводок заставил срочно переселять три временных поселка с берега Камы. Квартиры, которые должны были получить очередники, отданы людям, оставшимся без крова. Детишки из двух затопленных садиков получили места по новому месту жительства. И снова надо строить...

— Завод идет нам навстречу, — говорит председатель объединенного стройкома «Камгэсэнергостроя» К. Ш. Натфуллин. — Когда нужна помощь на стройплощадках, дают своих людей.

Каждую среду на КамАЗе при управлении по капитальному строительству, ведающем жильем и объектами соцкультбыта, собирается штаб строительства. На заседании обязательно присутствует заместитель генерального директора КамАЗа В. В. Перцев, а ведет штаб заместитель начальника «Камгэсэнергостроя» В. Н. Гостев. Докладывают на заседаниях прорабы, руководители работ со стройплощадок и будущие хозяева объекта. Так, если речь идет о детсадах, здесь Таисия Федоровна Болдырева и уже назначенный заведующий будущим садом. Претензии заказчиков и просьбы подрядчиков тщательно обсуждаются, и меры принимаются конкретные.

Строители просят помочь с отделкой — завтра же прибудет заводская бригада отделочников, нужны сантехники — и они будут. Нужно озеленить участок при детсаде — в ближайший выходной организуется воскресник.

— Эта система помощи у нас отлажена, — рассказывал предзавкома литейного завода В. В. Анахин. — У каждого строящегося объекта — свой шеф. А наш завод опекает даже несколько строек. В их числе 5 детских комбинатов на 320 мест каждый. Один мы сдадим в конце июня. (Мы видели его готовым к сдаче: действительно, и со шторами на окнах и с мебелью, хоть завтра принимай детей!) На строительстве детсадов по 200—250 часов отработывают родители, чьи ребятишки получат здесь места. Так решил наш коллектив. Если же человек почему-либо не может прийти на стройку после смены, допустим, женщина одна с ребенком, за нее отработают товарищи.

Еще есть одна форма помощи строителям: по инициативе рабочих завода двигателей люди добровольно после смены по 4 часа трудятся на строительстве, но это уже за плату.

И дело движется. План развития сети детских дошкольных учреждений на текущую пятилетку в основном выполняется. Отставание за 3 года — на 4 комбината — стараются наверстать в текущем, 1979 году, а план этого года — 8 садов — выполняется своим чередом.

Если все будет идти так, как теперь, для завершения пятилетнего плана в 1980 году Минавтопрому останется ввести 6 садов, 2 — Минэнерго.

Сейчас в городе, которому нет десяти лет, — 94 детских комбината. Из них 25 уникальные, пока нет даже типового проекта такого сада, в порядке исключения их построили в Набережных Челнах. Это детские комбинаты на 320 мест с внутренним бассейном — купайся круглый год! — с зимним садом, где цветут тропические растения и свищут птицы, — настоящие дворцы для детей.

Но как ни хотелось бы нам поставить точку после этой радостной ноты, ставить ее нельзя...

Сказанное выше — лишь одна сторона дела. А вот другая: сегодня 24 тысячи неудовлетворенных заявлений, более 7 тысяч детей содержится в яслях-садах сверх санитарных норм.

Как мы убедились, челнинцы, строители и заводчане, после 1973 года покончили с невыполнением заданий по строительству садиков. Все участки, отведенные в генплане города под деткомбинаты, застраиваются вовремя, порой даже раньше, чем встанут жилые дома. Комплекс № 52, например, где одновременно растут бок о бок 6 деткомбинатов, — целый городок. В Комсомольском же (старом) районе Челнов уже трудно выделить участки для размещения дошкольных учреждений.

Причина многотысячной очереди в детсад сегодня в другом — в том самом просчете при планировании числа детских учреждений для молодого города.

Участники «круглого стола» в 1973 году говорили о необходимости пересмотреть существующие расчетные нормы мест для детей в яслях и садах в молодых городах — ведь здесь детей рождается больше, а значит, и потребность в яслях-садах выше. Даже выполнение планов нынешней пятилетки по строительству яслей-садов в Набережных Челнах не приближает город хотя бы к общим нормам: 90 мест в садах и яслях на тысячу человек взрослого населения. В начале 1979 года на каждую тысячу населения Набережных Челнов приходилось лишь 60 мест. А в городе ежегодно рождается более 7 тысяч детей, да еще сколько-то приезжают с папами и мамами. Вот почему те 3 тысячи (в среднем) детских мест, которые каждый год вводятся в городе, не в силах насытить существующую потребность.

Сейчас в Набережных Челнах лишь 50,7

Раздел ведет кандидат филологических наук, доцент МГУ Илья Владимирович ТОЛСТОЙ

КАК ПРАВИЛЬНО?

Как-то я оказался свидетелем разговора сына со знакомой девочкой.

— Марина, у меня через неделю день рождения. Я пригласил ребят и хочу позвать девочек.

— Сколько будет вас, мальчиков?

— Пятеро.

— Ну, хорошо. Кого ты позвал? Сашу, Чижика, Валу, Шуру, да? И нас будет пятеро.

— Пойдите,—вмешался я в разговор,— так и осталось неясным, сколько же придет мальчиков и сколько девочек.

— Да нет же, ясно,—воскликнула Марина.—Пятеро мальчиков и пятеро девочек — поровну.

Вот пример того, как незнание грамматики может ввести окружающих в заблуждение...

...Слова «**двое**», «**трое**» и т. д. (собирательные числительные) употребляются только с существительными, обозначающими лиц мужского пола «**двое друзей**», «**трое товарищей**», «**трое сирот**» (если речь идет о мальчиках). Если же нам нужно назвать число лиц женского пола, то мы должны использовать количественные числительные: «**две подружки**», «**четыре работницы**», «**пять сирот**» (если речь идет о девочках).

К сожалению, ошибка, допущенная Мариной, не редкость в современной устно-разговорной и даже письменной речи. Например, в одной центральной газете как-то встретил: «Все наши трое девушек (нужно: три девушки) будут выступать в основных соревнованиях».

— А как быть,—спросила Марина после моих объяснений,—если, например, один мальчик и три девочки? Сколько их — четверо или четыре?

— Если есть хоть один представитель мужского пола, уже можно использовать собирательное числительное. «Их будет четверо». И еще напомним, что числительные «двое», «трое», «четверо» и т. д. употребляются также с существительными, имеющими только формы множественного числа: сани, ножницы, сутки и т. д. Например, «**двое саней**», «**четверо суток**» (но возможно и «**две пары брюк**», «**три пары колготок**») и т. д. И здесь не обойтись без «но»... Трудность заключается в том, что собирательные числительные «двое», «трое», «четверо» и т. д. употребляются только тогда, когда существительные типа «сани», «ножницы», «грабли» имеют форму именительного или винительного падежа: «У калитки лежат **двое граблей**», «он купил **двое ножниц**». Если же эти существительные использованы в формах косвенных падежей (кроме винительного), то предпочтительнее количественные числительные: «приехать на **двух** (редко «**двоих**) санях», «Положить к **двум** (редко «**двоим**) ножницам».

на заводе. Стоимость здания будет около 250 тысяч.

Строительная бригада, занятая весь год возведением одного сада на 320 мест, сможет сдать за тот же срок по крайней мере пять крупнопанельных садиков. Когда же у нас войдет в полную силу база гражданского строительства, где механизированно готовится вся отделка: обои, линолеум, ковровая плитка,—все режется, сваривается по размерам комнат, подбирается по заданной цветовой гамме и упаковывается в контейнер, чтобы в таком виде прибыть на стройплощадку,—тогда дело пойдет еще быстрее.

Однако есть «но», из-за которого эта идея остается нереализованной: высота крупных панелей этой серии — 2,8 метра, и хотя, согласно строительным нормам и правилам (СНиП), такая высота комнат в деткомбинатах допускается, предпочтительнее более высокие потолки: 3,3 метра. А таких панелей пока ДСК не выпускают. Против строительства зданий деткомбинатов из крупных панелей, как нам сказали, возражает Министерство здравоохранения СССР, проект на такой сад не утверждает Госкомитет по гражданскому строительству и архитектуре СССР.

Даже в нашем небольшом — два человека — коллективе авторов этой статьи возник спор: одна из нас была тоже против сада с пониженной высотой.

Доводы противников таких садиков понятны: снижается высота, уменьшается кубатура воздуха, изменяются пропорции комнат. Но разве нельзя сохранить кубатуру при меньшей высоте, увеличив площадь комнат? Циркуляцию воздуха поможет усилить специальная система автоматической вентиляции.

Да, пропорции комнат изменятся, но хуже ли это, чем сады с более высоким потолком, но перегруженные детьми сверх всяких санитарных норм, как сейчас в Набережных Челнах?

Конечно, строительство таких детских — временный выход из положения. Архитекторы разработали и проект панельного деткомбината с высотой потолка 3,3 метра. Задача — чтобы домостроительные комбинаты выпускали такие панели. Но, пока это произойдет, минет немало времени. А детские садики нужны сейчас. И не в одних Челнах. Прослышав о предложении челнинцев, к ним приезжали с «Атоммаша», из Ульяновска, Тулы.

Когда эта статья уже была написана, состоялось совещание в Комитете по гражданскому строительству и архитектуре СССР, на котором обсуждали проекты деткомбинатов на 160 мест из крупных панелей высотой как в 2,8 метра, так и 3,3 метра. Архитекторы приготовились к спору, они говорили о социальном заказе Набережных Челнов... Но никто и не возразил: раз строительные нормы и правила позволяют,—почему же не строить, коли есть нужда? Это было сказано зам. председателя Госгражданстроя тов. С. Г. Змеулом. Значит, остается подождать совсем немного, когда в мастерских ЦНИИЭП жилья приготовят рабочие проекты крупнопанельных садиков уже не на 160, а на 260—280 мест. Тогда на стройплощадках Набережных Челнов начнется их сборка.

«Работница» ждет вестей от рабочих корреспондентов этого города: как дела на стройплощадках?

В. ЧЕРВЯКОВА,
инспектор Управления по дошкольному воспитанию
Министерства просвещения РСФСР,

Т. ПОЛИКАРПОВА,
корреспондент «Работницы»

НОСТЬ

процента дошкольников воспитываются в детских садах и яслях.

Действительность отменяет предположения некоторых архитекторов, высказанные за «круглым столом», что через 5—7 лет пик рождаемости в Набережных Челнах спадет. Действительность поправила и прогнозы демографов, которые в противовес архитекторам считали, что высокая рождаемость в молодых городах — незатухающая тенденция, и предсказывали, что в 1978 году в Челнах будет примерно 30 тысяч детей в возрасте до 7 лет. На самом деле их сегодня гораздо больше.

Нехватка детских учреждений создает большие сложности и в жизни молодых семей и в работе предприятий. Она влияет на текучесть кадров, особенно строителей: 16 тысяч ежегодно прибывает в организации «Камгэсэнергостроя» и столько же уезжает.

Мы видели детей вместе с мамами на их работе: в гостинице, в магазинах, на почте, у проходных заводов — для пересменки с папами.

А городу расти и расти. Полным ходом сооружается вторая очередь КамАЗа, строится завод транспортного электрооборудования, будут заложены завод запасных частей, завод по ремонту двигателей, расширяется база стройиндустрии, еще все впереди и у Камской ГЭС, где пока установлен один агрегат из 16. Понятно, что каждому предприятию понадобятся рабочие, тысячи рабочих.

Значит, требуется серьезно пересмотреть план строительства детских в Набережных Челнах и строить их навыворот, то есть опережая рост населения.

Это на будущее. Но как быть сегодня?

Не секрет, что небольшое здание детского комбината часто строится дольше, чем 9—12-этажный жилой дом. В чем тут дело? Нужные для детучреждений стройдетали буквально собирают по всей стране: каркас — из Донецка, плиты перекрытий — из Березовска (Свердловская область) и даже... из Братска. И строители Набережных Челнов (коллектив домостроительного комбината во главе со своим директором тов. Бибишевым) предложили выход: строить сады из тех крупных панелей (серия 83), которые выпускает их ДСК. Архитекторы ЦНИИЭП жилья разработали технический проект детского комбината на 160 мест с использованием этой серии панелей.

— Такой сад можно поставить за месяц,—сказал нам В. В. Геркен, начальник УКСа жилья КамАЗа.—Трудоемкость минимальная: ведь все — от электропроводки до канализации, от окон до дверей — монтируется в панель

Представляю, как удивитесь вы, незнакомый со мною Виктор Р-н, этому посланию со странички «Работницы». Мы долго размышляли, обозначать ли полностью вашу фамилию. В очерке будут названы конкретные люди, так или иначе причастные к вашей судьбе и судьбе ваших близких, и вроде бы незаслуженно лишать конкретности вас, центральное действующее лицо описываемой истории. И если мы все-таки решили сделать это, то исключительно ради ваших сыновей. Их имена и имя вашей жены тоже изменены.

Очень сожалею, что не застала вас в Киришах, мы разминулись в нескольких днях, а ведь я специально ехала в командировку в этот индустриальный городок неподалеку от Ленинграда, чтобы задать десяток трудных вопросов вам, Виктор Р-н. Интересно, что может ответить сильный тридцатилетний мужчина на такой, к примеру, вопрос...

Впрочем, начну по порядку. Из Киришей в редакцию пришло письмо. Я прочла его среди множества откликов на материалы рубрики «Молодая семья в молодом городе». Автор представлялась так: 28 лет, мать двух сыновей, 9 лет и 6, в данный момент учащаяся технического училища. Сразу насторожило—пойти в училище в 28 лет? Что-то заставило женщину круто изменить жизнь.

Ваша жена писала, что ее семья как раз и есть молодая семья в молодом городе. О Киришах рассказывала со страстью патриотки—ну, вам-то известно, как она относится к городу, в котором прошла и ваша и ее юность.

«Мне нигде не приходилось бывать, и потому трудно сравнивать, бывала только в Ленинграде. Так, по-моему, Кириши и красивее и чище! Я не беру старину, тут мы сравниваться не можем. А новые районы? Есть в Ленинграде детские садики с плавательными бассейнами? У нас теперь ни одного сада не сдается без бассейна. А видели вы, чтобы внутри жилого массива спокойно цвели лесные цветы? Для автобусов у нас кольцевые маршруты, и бензином жители не дышат. Мальчишки могут бегать босиком, как в деревне. Заставляю их обуваться, лишь когда идем в центр, он в десяти минутах ходьбы!»

Вы узнали Нину девчонкой, которую выманили из ее новгородской деревни сообщения про Всесоюзную ударную комсомольскую стройку на берегу древнего Волхова. В запасе у нее была только восьмилетка и никакая серьезной профессии.

«...Вышла на станции—грязь по колено, все шагают в сапогах, абсолютно все. Вот так город! Лес подъемных кранов да несколько жилых домов,—вспоминает она.—Здесь целых два года проходила в войну линия обороны, и столько огня и металла обрушилось на эту землю, столько невзорвавшихся снарядов и мин застряло в болотистой почве, что вместе с экскаваторщиками работали саперы. Получалось, что каждую пядь земли через 20 лет после победы заново отвоевывали для мира и труда».

Надеюсь, и вы, Виктор, не забыли те дни, когда на свидания прибегала малорослая, застенчивая, по-деревенски краснощекая санитарочка. Роддома в Киришах тогда еще не было, было родильное отделение в больнице, и Нина работала там в палате новорожденных. (Далеко не каждую поставят в палату, где чистота требуется стерильная и где больше всех знаний и всех умений нужны такие человеческие качества, как доброта и заботливость.)

Наверное, парню рядом с такой девушкой лестно было ощущать себя всеильным великаном? Но почитаем письмо Нины дальше.

«Я рада, что мои сыновья растут в новом и замечательном городе. Он изменился, как в сказке! На проспектах и бульварах тысячи деревьев, простор, чистота. Один раз при мне мужчина отломил веточку, чтоб отгонять комаров, а девочка подошла к нему и говорит: «Вы не здешний? Киришанин никогда так не делает. Ведь каждое дерево посажено в память погибшего здесь...»

Нина рассказывает, как начиналась ваша семья: она предлагала уехать к ее родным в деревню; потому что негде было жить, а вы посмеивались над ее растерянностью: «Себе да не построим?» И эту мужскую вашу уверенность восприняла она как залог будущего семейного счастья.

Правда, еще до свадьбы настораживали некоторые ваши черты. Выпив, вдруг потребовал на улице, чтоб не смела здороваться ни с кем. И когда попыталась возразить: да на каждом шагу, дескать, знакомые—тот сосед, тот работает вместе,—ударил. Назавтра просил прощения чуть не на коленях, уверяя, что был пьян и ничего не помнит. «Покуролесит по молодости и остепенится,—успокаивали Нину старшие женщины.—Любовью перевоспитаешь. Трезвый-то золото!»

Но прошло какое-то время—и вновь, вымалывая у жены прощения; повторили вы безвольно-безответственную фразу: «Не помню, что делал». Клялся, что вот появится сын—так сын никогда не увидит своего отца пьяным.

Мне хотелось задать вам вопрос: может считать себя мужчиной тот, кто способен наброситься на жену с кулаками в минуты, когда она кормит грудью малыша и не может даже оборониться рукой?

Или такой вопрос теснил сердце: как посмели вы омрачить сынишке его «выпускной бал»? Когда Вадик вырос из дошкольников, в садике устроили утренник, пригласили всех мам и пап, но вы об этом, видно,

забыли или не посчитали событие значительным, однако потом вам показалось обидным, что близкие объединились в каких-то радостях, обходящих вас стороной,—в подпитии вы бывали чересчур обидчивым и раздражительным! И когда Вадик, успешно выступив в общем концерте, счастливый и нагруженный подарками, вернулся с мамой домой, вы встретили их насмешками и сквернословием. Жена попыталась спасти праздник, в ход пошел все тот же аргумент—кулаки...

Как могло происходить такое в семье, созданной двумя здоровыми и работающими людьми, выбравшими друг друга по любви, мечтающими—убеждена, что это и ваша мечта,—вырастить такими же работающими и еще более счастливыми своих детей?

Вдумайтесь, Виктор: на долю вашей семьи не выпало серьезных житейских трудностей (если можно так выразиться, **внешних** трудностей, не зависящих от самого человека). Строительное управление, куда пришли вы сразу после армии, обеспечило вас сначала однокомнатной квартирой, а потом и двухкомнатной. Без промедления предоставляли места в детских садиках. Пожелали вы сменить профессию—послали на курсы: пожалуйста!

Вообще ваш город показался мне внимательным к молодой семье. Не хочу сказать, что абсолютно все проблемы решены. Но с вводом в этом году трех комбинатов очередь в детские учреждения будет почти исчерпана, хотя рождаемость в Киришах выше, чем в среднем по стране. И школ достаточно для того, чтобы все ребята занимались в одну смену. А после уроков их ждут Дом пионеров и школьников, станции юных техников и юных натуралистов, клубы подростков по

Семейные страницы

ИЗ ДВУХ ЖИЗНЕЙ.

месту жительства, детская спортивная школа, спорткомплекс «Нефтяник» с бассейном—я смотрела с балкончика на его прозрачную голубую купель, и сил не было оторваться от азартно вспаривающих дорожки мальчишек (кстати, в одной из групп плавал и ваш Вадик).

Если взять уровень педиатрической службы, то в этом плане Киришам особенно повезло на энтузиастов: сколотилась группа самоотверженных, ищущих медиков, которые сумели сделать своими единомышленниками и работников дошкольных учреждений, и многих педагогов, и партийных и советских руководителей,—впрочем, кто на кого влиял, сейчас разобраться сложно. Важен результат. А результаты подсчитываются скрупулезно—по каждой группе садика и школьного класса: на сколько уменьшилось количество заболеваний? У скольких детей удалось выправить осанку? И, помимо обычных методов лечения и профилактики, закаливание, **ежедневные** обливания во всех детских садиках, а там, где есть бассейны, **ежедневные** купания для всех групп, **ежедневные** занятия корригирующей гимнастикой, группы здоровья в школах, группы здоровья в спорткомплексе... Вы, Виктор, знаете, как упорно и настойчиво вовлекали в эту работу и родителей, воспитывали их: не кутайте, не перекармливайте, не катайте в коляске, как куклу,—пусть ребенок движется!

Не удивительно ли, что в ваш маленький городок—в роддом, ставший базовой школой для акушеров и гинекологов, в детскую поликлинику—обращаются и едут за опытом отовсюду.

Но почему из всего комплекса проблем молодой семьи я остановилась лишь на тех, что связаны с воспитанием детей? Не только потому, что идет Год ребенка и, куда бы сейчас ни приехал, в первую очередь рассказывают тебе о том, что уже сделано или будет сделано для ребятшек. Мне хочется понять и взвесить на чашах весов, что же для ваших, Виктор Р-н, сыновей делал их родной город Кириши, сотни, тысячи киришан и что ожидало их дома в те вечера, когда «задерживался» на пути с работы их родной и вроде бы такой любящий отец. Воспитательница детсадика Любовь Ивановна Комарова рассказывала, с какой удивительной нежностью целовали вы сыновей, оставляя их в саду или забирая из садика, как хвастались мальчишки смастеренной вами игрушкой. Пьяным Любовь Ивановна ни разу вас не видела, но отмечает: нервы младшего вашего сынишки словно оголены, малейшее замечание или конфликт с друзьями вызывают прямо-таки приступ отчаяния. Учительница Вадика Валентина Влади-

мировна Урезалова вздыхает: мальчик способный, но рассеянный и несобранный; нет, на отца не жаловался, наоборот, болезненно замыкался, если спрашивала; но по нему всегда определишь, что накануне был дома скандал.

Во что же превратили вы для семьи жизнь в прекрасной квартире, в относительном достатке, который вы же обеспечили своим трудом? В стройуправлении вспоминают о вас как о надежном и ответственном работнике: если надо—оставался и сверхурочно, не прогуливал. Кстати, именно из уважения к вашему труду организация спешила обеспечить семью и квартирой, и местом для ребенка в яслях, и путевкой в пионерский лагерь.

Конечно, вниманием не была обделена и Нина на своей работе, но первенец рос болезненным, и она долго засиделась с ним дома, потом нянчила второго. В общем, ваша молодая семья была из тех, где более весом заработок мужа и где основные социальные блага шли от общества к семье по линии мужа.

Вот перечисляла я, что успели вы за самостоятельные годы: получить несколько хороших специальностей и достичь мастерства, обзавестись семьей, обеспечить ее квартирой и достатком,—и вроде бы выстраивался процесс самоутверждения рабочего человека, утверждения его в роли достойного жителя города, который он сам строил. Но ведь что получалось: вы, очень нужный Киришам работник, стали чуждым духом города, принявшего в 1973 году решение бороться за звание города высокой культуры и образцового общественного порядка. Город делал многое для счастливого детства ваших сыновей, а вы

Геннадий моложе вас на пять лет, и ему неловко было в который раз читать «морали» вроде бы все понимающему на трезвую голову человеку. Уж если не хватает силы воли, советовали вам: почему не обратиться к помощи медицины? Но вы клялись и без медицины справиться с пагубной тягой. Держались месяц-другой. А потом Нина снова прибегала за помощью на опорный пункт...

В милиции Коханович познакомил меня с уникальной рукописной книгой, на обложке которой был приклеен квадрат с красиво выведенным названием «Книга совести». В объяснения других авторов я не вчитывалась, но ваши встречались там неоднократно. После того, как из дома вас забирали в вытрезвитель. После ареста на 15 суток... Покаяния вы завершали так: «И если еще раз я нарушу эту клятву, пусть накажут меня по всей строгости нашего закона». Стыдно и горько читать...

Такое впечатление, словно жили вы две жизни—параллельные, протекающие в одном времени и пространстве, с одними и теми же действующими лицами, но разительно непохожие. Человек из первой жизни добросовестно работал, спешил в садик за сыновьями, ходил с ними на лыжах. Человек же из второй жизни в пьяном дурмане поднимал руку на жену, лез проверять дневник у сына и «наставлял» его, мешая спать. Человек из первой жизни любил Кириши и гордился причастностью к большой стройке, а человек из второй стоял перед судом товарищей по работе, вновь и вновь давая объяснения своего неблагоприятного поведения в семье и обещая исправиться.

И если бы не было первого, едва ли так долго, изыскивая новые и новые формы, боролись бы за вас и ваша жена и общественность. Будь вы законченным алкоголиком или тунеядцем, не так горько было бы терять семью мужа и отца, а городу Кириши—работника.

Мне очень понравилась ваша жена. При всей ее мягкости и даже робости чувствуются в ней стойкость и воля: закончила вечернюю школу, решила получить рабочую профессию—и поступила в училище, села за парту рядом с семнадцатилетними.

...Я пришла в первый раз к вам в дом в воскресенье. Открыл высоконогий светловолосый мальчик—я поняла, это Вадик,—и такую недетскую, напряженную тревогу увидела я в его глазах: с чем пожаловала незнакомая гостья? Не отразится ли это на настроении матери? Дом был полон гостей: девушки из Нининой группы проходят сейчас практику в Ленинграде, но на выходные спешат в Кириши, и не в общежитие, которое рядом, а к старшей подруге. Комната завалена чем-то ярким, ситцевым, лязгают ножницы, стрекочет машинка. «Неужели в Ленинграде не хочется провести воскресенье?—удивилась я.—Мало ли экскурсий, музеев?» Девчонки смутились: «Конечно. Но в Киришах все свои, а после училища разъедемся кто куда, охота последние денечки среди своих пожить».

Мать хотела выпроводить Вадика на улицу, но он не пошел, пристроился с книжкой в соседней комнате, однако несколько раз за длинный разговор неслышно приоткрывал дверь к нам и пылливо взглядывал в лицо матери: не расстроена, не нужна поддержка, может, поставить чайник?

Ранняя взрослость—какие всходы даст она в будущем? Хорошо, если готовность к сопереживанию и решимость защитить слабого...

— Письма шлет,—рассказала про вас жена (правильнее бы писать—бывшая жена, брак расторгнут два года назад, но в материалах суда я читала, что развода вы не хотели, уверяли, что очень дорожите семьей, привязаны к детям; однако в милиции—записи о скандалах, датированные и 78-м и 79-м годами; мы подняли с судьей Юрием Ивановичем Чиркуновым и материалы 74-го года, когда ваша жена в первый раз подавала на развод, но вы умоляли и суд и Нину не разъездинять семью).—Просит в письме, чтоб уточнила размеры ребячьей одежды и обуви. Присмотрел там что-то хорошее в магазинах.—Запалакала и украдкой обернулась на дверь—не увидел бы сын.

Потом Нина провела меня до гостиницы. Повела кружным путем, чтобы показать достраивающийся Дом искусств—один из объектов Года ребенка.

— Сначала говорили—музыкальная школа, а теперь вроде тут и хореография будет и художники. Вот бы Вадика принял: он рисовать любит, выжигать, вообще руки ловкие—в отца. А может, на музыку отдать? Я и сама бы мечтала, если на вечернее отделение. У нас семья была самая певучая по деревне. Только жизнь вот сложилась—не до песен...

И замолчала. По центральной улице Киришей гуляли мамы и папы с колясками—в молодых городах всегда удивляет количество колясок. Я шла рядом с Ниной и думала: а какие отношения складываются вон у той пары? В какой обстановке будет расти их малыш? Сумеют ли мама и папа выстроить тот семейный лад, который так необходим входящему в жизнь человеку? Необходимее всего остальному!

Вашей жене, Виктор, кажется, что за вас боролись недостаточно, нужно было создать обстановку гораздо большей нетерпимости и осуждения, чем это было. Может быть, что-то и недосмотрела общественность, недоработала. Но ведь по-настоящему бороться за человека без участия самого человека не только трудно, а просто-напросто невозможно!

Прежде всего вам выбирать самому, какая же из двух ваших жизней истинная. Может, потому и решили вы уехать на Север, чтобы наедине серьезно обдумать прошлое, настоящее и будущее?

Т. РЯБИКИНА

КАКУЮ?

это детство омрачали. Город боролся за благоустройство и спокойствие, а вы, не нарушая порядка в общественных местах, запал дебошира несли домой.

«...Как я хочу, чтоб мои дети в будущем своим детям горя не принесли!—это из письма Нины.—Хотя они у меня и небольшие, но очень хорошие. С ними хочется быть веселой, спокойной, душевной, но иногда не получается—загрустишь, заплачешь, а они как два грибка: «Мама, не плачь, мы вырастем, мы пить не будем и курить тоже». Как приятно слышать, что у них еще эта доброта не утеряна к матери, к старшим. Как мне удержать их чувства сыновья до совершеннолетия, чтоб они поняли, где хорошее, а где плохое? Чтоб выросли настоящими людьми нашей страны...»

Хочу выделить здесь одну фразу: «Чтоб мои дети своим детям горя не принесли». Очень глубокая фраза, если задуматься. Ведь речь идет о том, какой след оставляем мы на земле—не в смысле материального, что можно увидеть и потрогать руками, а в смысле нравственного, возвращенного в душах и сердцах.

Наверняка и вам говорила жена эту фразу, делясь тревогой за сыновей.

Однако, насколько я знаю из беседы с участковым инспектором милиции Геннадием Кохановичем и из беседы с его предшественником Владимиром Лазаревым, именно здесь, в прослеживании цепочки—от одного поколения к другому,—пытались вы искать себе оправдания, намекая на нелегкое детство, на нелады между родителями, на то, что нервы, дескать, были с малолетства издерганы, вот потому и случаются время от времени срывы. Что ж, выходит, и передавать эту боль, это исковерканное детство из поколения в поколение?

Но тот же Геннадий Коханович распорядился своей судьбой совсем по-иному. Сегодня он уважаемый всеми человек, лучший участковый города, коммунист. А у него тоже детство было не дай бог никумо. Он рассказывал мне, что, еще в мальчишках насмотревшись на пьяного отца, они с братом рано научились защищать мать. А в юности, выбирая для себя дело жизни, решили идти в милицию для того, чтобы бороться со всяческой грязью и несправедливостью. Как сказал Геннадий, «чтоб защищать женское достоинство». И работают сейчас оба в Киришах, брат на соседнем участке. Вот какие разные выводы могут делать люди из одних и тех же обстоятельств!



ПЕВЕЦ ЛЮБВИ НЕПРЕХОДЯЩЕЙ

Лев ОЗЕРОВ

«Коли ты услышишь что-нибудь обо мне—хотя и сомнительно, чтобы мое ничтожное и темное имя проникло далеко сквозь пространство и время,—то и тогда, быть может, ты возжелаешь узнать, что за человек я был и какова была судьба моих сочинений, особенно тех, о которых молва или хотя бы слабый слух дошел до тебя...» Так писал в «Письме к потомкам» Франческо Петрарка, итальянский поэт.

Сквозь непроглядные дали времен он не видел да и не мог увидеть нас, современников XX века, и плохо верил в то, что имя его прочно останется в памяти потомства. Теперь, почти семь веков спустя, мы можем, конечно, символически, ответить поэту: не слабый, а мощный слух дошел до нас, не «ничтожное и темное», а величественное и светлое имя поэта повторяем мы. Повторяем вместе с именем его старшего современника Данте Алигьери.

Данте и Петрарка—эти два имени звучат слитно.

Франческо Петрарка (1304—1374) прожил жизнь, полную вдохновенного труда, возвышенных раздумий, глубоких прозрений. В жизни поэта был день, который многое обозначил в его образе мыслей и в творчестве. 6 апреля 1327 года (эта дата сияет в летописи поэта) в церкви св. Клары Петрарка встретил Лауру, жену знатного авиньонского дворянина. Не только поэту, но и человечеству было угодно запомнить эту встречу, после которой родились первые стихи Петрарки не на латинском—на народном итальянском языке. Эти стихи дали начало двум великим книгам сонетов: «На жизнь мадонны Лауры» и «На смерть мадонны Лауры».

Благословен день, месяц, лето, час
И миг, когда мой взор те очи встретил!
Благословен тот край, и дол тот светел,
Где пленником я стал прекрасных глаз!
Благословенна боль, что в первый раз
Я ощутил, когда, и не приметил,
Как глубоко пронзен стрелой, что метил
Мне в сердце бог, тайком разящий нас!
(Перевод Вяч. Иванова)

Воспетая под именем Лауры женщина стала одним из привлекательнейших образов мировой лирики. Этот образ дан в его земной прелести и в его небесной недостижимости. Он возвышен и поэтичен. Овеян мечтой одного человека, влюбленного в другого, мечтой о его счастье. «Канцоньере» (так именуют две книги любовной лирики Петрарки) явилось потрясением и открытием. Смысл и цель поэзии после

Петрарки стали пониматься как полное раскрытие душевного мира человека, его веры в совершенство, соединяющее частное и общее, личное и всенародное.

У Петрарки есть и другие сочинения: эпическая поэма «Африка», «Стихотворные послания», «Моя тайна», «Буколики», «Сирийские путешествия», «Старческие письма», трактаты «О своем и чужом невежестве», «Об уединенной жизни» и другие. Некоторые из этих сочинений высоко ценились современниками Петрарки да и его последователями. Но ни одно из них не выдержало сравнения с неувядаемыми сонетами «Канцоньере».

Являя собой образец человека эпохи Возрождения, Петрарка был многогранной и разносторонней личностью: поэт и прозаик, ученый-мыслитель и путешественник, дипломат и моралист. Его имя и его высказывания пользовались у современников большим авторитетом. Обладание рукописью Петрарки было завидней обладания золотом. Человек переходной поры от средневековья к Возрождению, он сам испытал противоборство между сердечным порывом и установленными нравственными догмами. Но во всех своих творениях он прежде всего Человек, чувствующий и мыслящий, желающий полной внутренней свободы.

Петрарка явил миру пример жертвенной влюбленности, влюбленности, захватывающей всего человека, его чувства и ум, душу и тело. Среди песен, сложенных мужчиной во славу женщины, сонеты Петрарки стоят на одном из главных мест по чистоте помыслов, по глубине переживания, по совершенству воплощенных в слове чувств и мыслей:

О вашей красоте в стихах молчу
И уповать не смею на прощенье
И, полагаясь на воображенье,
Упущенное наверстать хочу.

Но это мне, увы, не по плечу,
Тут не поможет все мое уменье,
И знает, что бессильно, вдохновенье,
И я его напрасно горячу.

(Перевод Е. Солоновича)

Чувство—выше слова, которое тщится его передать. Этот мотив навсегда станет признаком высокого лиризма, стремящегося к самовыражению и вместе с тем осознающего, что пределы его указаны природой человека, возможностями его речи. Вспомним тютчевское: «Как сердцу высказать себя, другому как понять тебя» и

еще резче: «Мысль изреченная есть ложь».

Петрарковские любовные признания неизгладимы в памяти поколений. Они служили образцом для всех поэтов мира, писавших о любви: Шекспира и Гете, Камюэнса и Мицкевича, Гейне и Бодлера, Байрона и Верлена. Наш Пушкин говорил:

Суровый Дант не презирал сонета;
В нем жар любви Петрарка изливал,
Игру его любил творец Макбета;
Им скорбну мысль Камюэнс облекал.

Сонет—стихотворение, состоящее из 14 стихов (двух четырехстиший и двух трехстиший) с определенным порядком рифм. Эта стихотворная форма прошла века испытаний и до сих пор является живой и привлекательной. Сонеты Петрарки в этом смысле продолжают быть высоким образцом для всех поэтов мира. Перед ними—он, певец любви непреходящей, молящийся и смиренно глядящий на свою святуюню.

Русские поэты всегда обращались к примеру Петрарки и всегда переводили его сонеты. Среди этих поэтов—Батюшков и Козлов, Вяч. Иванов и Эфрос, Верховский и Брюсов, Бунин и Манделъштам. Современные поэты-переводчики почитают за честь переводить Петрарку и таким образом общать к нему новые поколения читателей.

Это задача далеко не формальная. Мало обладать мастерством стихотворца, чтобы прикасаться к великому подлиннику. Необходимо солидная общая культура, но и этого мало. Нужно хотя бы в некоторой степени иметь дар проникновения в другое сердце, столь свойственный Петрарке. Нужно понимание его места не только в истории поэзии, но и в истории культуры вообще.

Явление Петрарки—поэта Возрождения—проступает все с большей очевидностью, когда мы узнаем о его гигантских знаниях античных философов и поэтов. Нам ведомо, что 16-летний Петрарка большую часть своего юношеского времени проводил за чтением Вергилия и Цицерона. Семидесятилетний Петрарка умирает в 1374 году в Аркуа за чтением Вергилия. Жизнь прошла в чтении и раздумьях. Чтение было обильным и сосредоточенным. Раздумья—нескончаемыми.

Он писал на латинском и итальянском языках. Латынь связывает его с культурой древности и средневековья, итальянский язык, развитию которого он ревностно послужил, выводит его в новое время, в лоно европейской и мировой культуры.

В. ШТРАНИХ. С КРУТЫХ БЕРЕГОВ ДВИНЫ.





LEIS77

Малле ЛЕЙС
НАТЮРМОРТ. ОВОЩИ.

Врачи утверждают, что овощные салаты нужно есть круглый год и желателно каждый день. Они не просто возбуждают аппетит, но и обогащают рацион ценнейшими минеральными солями, витаминами и другими необходимыми человеку веществами. Салаты разнообразят наше меню, украшают праздничный стол. И к тому же — согласитесь — готовить их несложно и подчас даже интересно: можно блеснуть кулинарной фантазией, выдумать что-то свое, «фирменное», аппетитное на радость гостям и домашним.

Несколько общих советов по приготовлению и оформлению салатов.

● Главное требование: подавайте салат красиво, аккуратно уложенным, чтобы он возбуждал аппетит. Кладите его на блюдо или в салатницу свободно, не прижимая и не сглаживая поверхность.

● Продукты, входящие в состав салата, нарежьте небольшими ломтиками, кубиками. Редиску, помидоры, огурцы — кружочками. Перемешайте с частью соуса или заправки в миске, а потом обязательно переложите горкой в другую посуду, позаботившись, чтобы края ее оставались чистыми. Готовый салат залейте сверху остатком соуса.

САЛАТЫ

● Можно класть составные части салата слоями, не перемешивая, и заливать соусом только сверху.

● Украшайте салат умеренно — чтобы было видно, из чего он состоит.

● Ко всем салатам подходят украшения из зелени, свежих огурцов и помидоров, перца, редиса. Молодые листья укропа, петрушки и сельдерея кладут целыми, не измельчая. Огурец для украшения нарезают вдоль тонкими ломтиками, сворачивая их в виде воронки. Прекрасное украшение — ломтики крутых яиц, вареные морковь, свекла.

● Если на столе несколько салатов — не украшайте все их одинаково, проявите фантазию.

● Салаты подают обычно в больших салатницах, на блюдах (с которых каждый берет себе на тарелку салатной ложкой или специальным комплектом из двух ложек) или порциями в маленьких салатницах, вазочках, а также на ломтике булки. Поджарьте кусочки белого хлеба таким образом, чтобы середина осталась мягкой, сверху положите порцию салата и украсьте листиком зелени. Можно сделать бутерброд: намазать маслом кусок свежего хлеба, белого или черного, а затем положить салат. Такие бутерброды обычно делают большими и едят при помощи ножа и вилки.

● Хороши салаты в виде начинки: ими фаршируют свежий огурец или свежий помидор, делают корзиночки из булки, песочного теста.

А теперь — несколько рецептов.

ИЗ ПОМИДОРОВ И ОГУРЦОВ

Блюдо для салата натереть чесноком. Помидоры и огурцы нарезать тонкими ломтиками и положить слоями — слой помидоров, слой огурцов, пересылая мелко нарубленным репчатым луком. Не перемешивать, а только полить каждый слой в отдельности

соусом, приготовленным из растительного масла, уксуса, перца, соли.

На 500 г свежих огурцов и 500 г свежих помидоров: 1—2 луковицы, 3 столовые ложки растительного масла, столовая ложка уксуса, ложка тертого хрена, долька чеснока.

ИЗ СВЕЖИХ ПОМИДОРОВ С БРЫНЗОЙ

Помидоры нарезать дольками, перец — соломкой, брынзу натереть на крупной терке. Все смешать и посыпать нарезанной зеленью. Этот салат ничем заправлять не нужно.

На 5—6 помидоров: 1 стручок сладкого перца, 100 г брынзы, зелень.

«ЗДОРОВЬЕ»

Огурцы, морковь, яблоки нарезать тонкой соломкой, листики салата — на 3—4 части каждый. Все перемешать и заправить сметаной. Добавить лимонный сок, сахар, соль. Сверху салат украсить ломтиками помидоров и зеленью.

На 2 свежих огурца: 2 моркови, 2 яблока, 2 помидора, 100 г зеленого салата, 100 г сметаны, четверть лимона, зелень петрушки, соль, сахар.

ИЗ КАПУСТЫ

Свежую капусту и морковь очистить, промыть, капусту шинковать соломкой, перетереть с солью, добавить шинкованную морковь, зеленый горошек, рубленое яйцо, заправить майонезом, при подаче посыпать мелко нарубленной зеленью.

На маленький кочан (350 г) капусты: одна морковь, 100 г зеленого горошка, 100 г майонеза, яйцо, зелень, соль.

ОВОЩНОЙ

Помидоры, огурец, редьку, лук тонко нарезать и осторожно перемешать, добавить соль, перец, зелень петрушки и укропа, столовый уксус и растительное масло.

На 2—3 помидора: свежий огурец, редька средней величины, луковица, соль, перец, столовая ложка мелко нарубленной зелени петрушки, две ложки укропа, три ложки растительного масла, ложка уксуса, по желанию можно добавить 1—2 сваренных вкрутую яйца.

ИЗ СВЕКЛЫ С ИЗЮМОМ

Отварить или испечь свеклу, натереть на крупной терке, добавить мелко нарезанное яблоко, изюм, если есть — измельченные и слегка обжаренные грецкие орехи. Залить майонезом, посыпать зеленью петрушки.

На две свеклы: яблоко среднего размера, 100 г распаренного изюма, 5 грецких орехов, 100 г майонеза, зелень петрушки.

ИЗ СВЕКЛЫ

Хрен и отварную свеклу измельчить на крупной терке, добавить пассерованный лук, соль, уксус, перемешать, заправить майонезом, горчицей. При подаче украсить зеленым горошком и зеленью петрушки.

На 3—4 свеклы (400 г): 3 луковицы, 100 г хрена, 100 г майонеза, 10 г готовой горчицы, 50 г зеленого горошка, 20 г растительного масла, чайная ложка столового уксуса, петрушка.

Е. ДЕМАКОВА

г. Новосибирск.

УВЛЕЧЕНИЕ

МОДЫ

Сейчас много говорят об одежде в стиле сафари. Что это за стиль? Могут ли носить такую одежду женщины среднего возраста, или, как всегда, мода ориентируется на молодых?

г. Псков.

З. ПОТАПОВА

На вопрос читательницы отвечает главный искусствовед ВИАЛЕГПРО-Ма **И. А. АНДРЕЕВА**.

«Сафари» — новое увлечение моды. Это слово (с ударением на втором — по-английски, на последнем — по-французски слоге) многим запомнилось по чтению произведений Э. Хемингуэя. Вообще-то оно обозначает африканскую охоту на львов, на слонов. Но в середине 70-х годов слово «сафари» появилось на этикетках модных изделий, отличая определенную разновидность одежды, которую мы привыкли называть спортивной: рациональную, относительно строгую, но свободную, чаще всего из недорогих тканей.

Первыми название «сафари» получили легкие мужские и женские костюмы из светлых хлопчатобумажных тканей. На довольно свободных куртках попарно располагались накладные карманы на груди и ниже линии талии. Рукава чаще всего закатывались притачными манжетами.

Как всегда в современной моде, понравившиеся детали стали применять повсюду. И первоначальный вариант легкого костюма превратился в рубашки и платья, юбки и брюки, сарафаны и куртки. Спортивные погончики, шлевки, накладные карманы с клапанами дополнились многочисленными мелочами. На карманах появились складки, на спинке под кокеткой — петля, чтобы вещь можно было вешать на крючок, на рукавах — навесные петли и пуговицы, расположенные выше локтя, чтобы удерживать закатанные рукава, на груди выше кармана «газыри» (платка, простроченная в нескольких местах поперек), чтобы воткнуть авто ручку или карандаш.

Сегодня «сафари» — это прежде всего ткань. Цвета в такой одежде сложные: очень светлый, как будто выгоревший, хаки, сероватый беж, белесый серый, желтоватые зеленый и серый, натуральный цвет неотбеленной пряжи. А сама нить — хлопчатобумажная, чаще всего с добавлением химического волокна, чтобы легче было стирать и гладить. Ткани могут быть и плотные и совсем реденькие. Хороши поплны от очень тонких до грубоватых, типа хлопчатобумажного репса. И, конечно, диагонали, но не жесткие и грубые, как для джинсов, а мелкие, плотные плащевые.

Мода «сафари» вытесняет джинсовую моду. Разница между ними очевидна — изменился основной цвет, предлагаются различные по структуре и плотности ткани. Однако детали не новы: почти все уже применялись в



одежде из джинсовых тканей. Из новых можно назвать упомянутые «газыри», высокие корсажи юбок, затягивающие талию пояса.

В соответствии с общими тенденциями моды одежда «сафари» имеет четкую линию плеч, ее не отделяют контрастной да и вообще двойной строчкой по швам и краям изделий. Покрой этой одежды более свободный, даже широкий. Для стягивания линии талии и на юбках и на платьях используют резинку, продернутую под накладной планкой («кулиской»), а из-под нее уже выпускают концы ветоги или сшитого пояса. В моделях из тонкой ткани возможны многочисленные сборки. Их располагают вниз от кокетки, вверх и вниз от линии талии.

Джинсовая мода начиналась как молодежная и только потом постепенно захватила все возрастные группы. «Сафари» — мода для всех. Пожалуй, только сарафаны в виде юбки с грудкой да маленькие жилетки стоят отдаленно от подрастающей молодежи. Все остальные виды одежды могут носить женщины и мужчины любого возраста и любой комплекции.

В моде «сафари», как и в джинсовой, есть определенная доля униформности, одинаковости приемов решения модели. Одинаковость разбивается введением ярких дополнительных — платков, шарфов, обуви, поясов. Модными дополнениями к этой одежде служат мягкие панамки с маленькими полями и округлой головкой. Модны шапочки из плотных тканей, похожие на пилотки, или круглые плоские шляпки четкой формы — их называют «таблетки», кепки с большими козырьками.

К одежде «сафари» подойдут вместительные сумки из грубоватого текстиля, обувь на низких каблуках (в том числе в цвет одежды), чулки и снова вернувшиеся в моду хлопчатобумажные носки.

В приложении вы найдете модели в стиле «сафари» и выкройки к ним.



„Неперспективные“

Облетают листочками календаря последние дни лета. Скоро в школу... Окрепли, поздороветь наши ребята. Дочка в пионерском лагере научилась плавать и даже нырять, сын стал в отряде чемпионом по бегу... Как хочется, чтобы и дома, в школьные будни, сохранили ребята общение со спортом, естественную и необходимую в их возрасте потребность в движении, единоборстве, игре, эту ни с чем не сравнимую радость победы — прежде всего над самим собой.

Наступает осень — и очень многие мальчишки и девочки распрощаются, к сожалению, с беговой дорожкой и с волейбольной площадкой, забросят подалеже футбольные мячи. И только голубое окно телевизора будет возвращать их в желанный и недоступный мир спорта.

А почему, собственно, недоступный? Ведь рекламные щиты пестрят объявлениями о наборе в спортивные школы. Около шести тысяч детско-юношеских школ открыто в стране. Еще больше — секций в спортивных клубах, при стадионах и дворцах спорта, наконец, спортплощадок во дворах домов. У какого мальчишки не дрогнет сердце при известии, что набор в хоккейную школу ЦСКА ведут прославленные мастера спорта, какая девочка не запрыгает от радости, узнав, что можно записаться в знаменитую школу художественной гимнастики общества «Крылья Советов».

И вот взволнованные мамы (реже папы) ведут своего ребенка, причесанного и наглаженного, на суд тренера. Детей отбирает в школу или секцию чаще всего один человек — тренер.

Мама и папа с робкой надеждой подталкивают к тренеру несмелых, стесняющихся ребятшек, торопясь рассказать, как ловок, силен сын — с малых лет ходит на лыжах. А дочка музыкальна, пластична, вот только бы научить ее стоять на коньках. Будущие «звезды» испуганно и взволнованно смотрят на тренера, и один только вопрос рвется с их языка: «А меня вы примете?»

Увы, далеко не все сумеют пройти через горнило неумолимых испытаний — пробежать за определенное количество минут 60-метровку, проплыть дистанцию, сделать еще что-то и еще, да при этом иметь абсолютно подходящие к стандарту физические данные — не только свои, но и родительские. Ведь желательно, чтобы папа и мама тоже были здоровые, рослые. Так сказать, гарантировали хорошую наследственность.

Прискорбно, но жадной выбора «перспективных» обуреваемы уже и многие школьные учителя физкультуры и даже тренеры-общественники; и они, набирая ребят в секции, прикидывают, как бы не ошибиться в будущем чемпионе. Методы поисков талантов, годные

разве что для большого спорта, нередко механически переносятся и в спорт массовый, цель которого, как известно, отнюдь не рекорды, а общее физическое совершенствование, оздоровление людей.

А положив руку на сердце — много ли стоят эти испытания? Кто может с уверенностью сказать, что из мальчишки, имеющего родителей ростом под потолок, выйдет баскетболист, а из тонконогой, слабенькой девочки не получится будущая Роднина?

Еще хуже, если неумолимое тренерское «нет» прозвучит не сразу, а спустя месяц и даже год, когда мальчишка уже считает себя полноправным членом спортивной школы или секции. И ходит-то уже совсем по-другому, расправив плечи, и встает спозаранку, чтобы делать зарядку, и вообще все у него пошло в жизни по-новому. И после одного из занятий вдруг... это действительно всегда бывает вдруг, как гром с ясного неба, — ребенок приходит домой в слезах.

«Мой сын учится в первом классе. Недавно у них был набор в группу гимнастики, и он с большой радостью стал ходить на занятия. Но через несколько дней тренер сказал, чтобы он одевался и уходил. Как выяснилось, мой сын оказался неперспективным», — пишет женщина из Кишинева. Кстати, таких писем в редакционной почте много.

Обратите внимание на слово «неперспективный». Очень крепко утвердилось оно в нашем спортивном лексиконе именно по отношению к детям, даже маленьким.

В самом деле, бывают ли неспособные к спорту дети?

Да, есть дети, не наделенные от природы особой гибкостью или ловкостью, не вышедшие ростом. Согласно, по нынешним меркам они не годятся в чемпионы, рекордсменов из них не выйдет. Но задачи-то рядовых детских спортивных школ (специализированных школ олимпийского резерва мы в расчет не принимаем) гораздо скромнее: подготовить ребят к выполнению второго взрослого спортивного разряда. И что важно (но чему в школах не придается большого значения) — подготовить активистов спорта, инструкторов-общественников и судей. Людей крепких, здоровых, привычных к регулярным занятиям физкультурой, способных пронести эту привычку через всю жизнь и привить ее другим. Нет сомнения, за шесть—восемь лет обучения в спортивной школе любой здоровый мальчик, любая девочка могут выполнить требования второго разряда в своем виде спорта.

В чем же тогда дело? К сожалению, его величество результат стимулирует сегодня работу тренера. Количество подготовленных спортсменов высших разрядов, завоеванные очки и медали — вот мера оценки его работы.

Потому-то и отсеивают тех самых, названных безжалостно «неперспективными» ребят...

Оставим в стороне разговор — быть или не быть мальчишке чемпионом? Занятия физкультурой, спортом необходимы каждому ребенку, как воздух, как витамины. Есть в медицинской науке термин — норма двигательной активности. Это означает: не менее 10—12 часов в неделю обязательных занятий физкультурой и спортом. Ведь именно в недостатке движения — корень пресловутой гиподинамии и появляющихся на ее фоне серьезных заболеваний.

Но где ребенок может попробовать свои силы в том или другом виде спорта под контролем опытного тренера, не боясь, что сделает не так, в прыжке преодолеет планку, взять в руки теннисную ракетку, надеть боксерские перчатки, победить свою боязнь перед спортивным снарядам?

Ответ, казалось бы, лежит на поверхности: конечно же, в своей школе. Там, где учится ребенок математике и физике, русскому языку и географии, он должен получить первоначальные навыки в основных видах спорта. К сожалению, школа очень мало занимается физическим воспитанием. Два урока физкультуры в неделю, по данным исследований ученых НИИ физиологии детей и подростков АПН СССР, компенсируют лишь 11 процентов необходимой ребенку нормы двигательной активности. Где уж тут говорить об овладении спортом? Уроки должны быть дополнены занятиями в школьных секциях. Но, по той же статистике, в них занимаются немногим более двадцати пяти процентов учащихся, причем показатель этот год от года снижается. В чем причина?

Первое объяснение — не хватает баз, спортивных залов и стадионов. Но вспомните, когда вы идете с работы домой, окна школьных спортивных залов темны. А ваш сын сидит перед телевизором или над книгой. Ему бы в пору сейчас, перебежав улицу, покидать мяч, размяться на снарядах. Но школа закрыта на замок.

Пустуют по вечерам спортивные площадки соседнего предприятия или вуза. Не загружены большую часть дня многие корты и футбольные поля...

Недавно Министерство просвещения и Спорткомитет страны издали хороший приказ, которым обязали детские спортивные школы организовать силами своих тренеров в общеобразовательных школах группы по различным видам спорта. Новшество это можно только приветствовать, но и сейчас ясно, что такие группы не смогут принять всех желающих. Значит, нужны и другие массовые формы организации спортивных занятий с детьми.

В последние годы у школы и семьи появилась целая армия помощников в организации

Кудашевские орехи

активного отдыха ребят — во многих городах страны при жёзках введены штатные должности педагогов-воспитателей и даже инструкторов-методистов по спортивно-массовой работе. У них огромное хозяйство — около 1100 спортивных клубов, 11 тысяч спортивных площадок. К сожалению, на должности эти иной раз попадают люди, далекие от спорта. Но уж навести порядок в своем собственном доме, наверное, могут и сами его обитатели. Возможность теперь для этого есть.

В постановлении ЦК КПСС «О дальнейшем улучшении идеологической, политико-воспитательной работы» со всей остротой поставлен вопрос о необходимости подъема массового физкультурного движения, об использовании для спортивной работы всех залов, стадионов, площадок независимо от их ведомственной принадлежности. И действительно, где, как не рядом с домом, и нам самим и нашим детям проще и удобнее провести час-другой свободного времени, получить заряд бодрости, здоровья.

Опыт такой работы есть в стране.

На стадионе имени В. И. Ленина в Лужниках рядом с большой ареной — детский городок со своим стадионом, площадками. За двадцать с лишним лет работы городка десятки тысяч детей из всех районов города занимались здесь под руководством опытных и известных мастеров спортивными играми, коньками, лыжами, хоккеем — всеми теми любимыми ребятами видами спорта, составляющими популярную сейчас формулу ОФП — общефизическая подготовка. Не боясь быть отчисленными, уносили дети с занятий радость общения со спортом. В группах не было отбора и отсева, принимали всех, независимо от возраста и способностей. Работали группы как абонементные, за очень небольшую, почти символическую плату. Все ребята сдавали здесь нормы комплекса ГТО, а потом — уже не все, конечно, а сильнейшие — переходили из групп общефизической подготовки в спортивные секции ЦСКА, «Динамо», «Спартак».

Работой городка были довольны не только родители и дети. Спорткомитет страны рекомендовал распространить его опыт на все наши стадионы. Кое-где это сделали — в Волгограде, например, в Киеве, но очень многие стадионы, к сожалению, остались глухи к хорошему начинанию.

Есть и другая форма спортивной работы с детьми, оправдавшая себя на практике, — абонементные группы при плавательных бассейнах. Покупают абонемент, и ребята научат плавать, независимо от того, «перспективные» они или не очень. Существуют и платные группы фигурного катания. Почему бы не создавать подобные группы и даже клубы при всех стадионах, парках, — повсюду, да побольше. В эти клубы для занятий с детьми можно пригласить опытных и известных тренеров, как это делают, например, в Ленинграде.

Наверняка и здесь отыщутся таланты. А главное, сколько слабеньких, болезненных детей забудут о своих недугах, обретут здоровье, уверенность в себе. Пусть они будут не очень техничными гимнастами или хоккеистами, но, право, так ли это важно для самого ребенка. Ведь пляшут вокруг новогодних елок и не очень изящные девочки, и поют у пионерских костров замечательные песни совсем безголосые мальчишки.

Сейчас самое время нам, взрослым, подумать о предстоящем учебном годе. Что можно сделать, чтобы не растеряли дети летний запас сил и здоровья, чтобы первого сентября вместе с учебниками и тетрадями с радостью укладывали в портфель спортивный костюм. Пусть для каждого из них в расписании дня появится еще один неременный и желанный урок — урок здоровья.

М. КОНДРАТЬЕВА

В средней полосе России орешник растет не под окнами дома, не в саду, а в глухих лесных чащобах. И название у него соответствующее — лещина. Можно ходить день, а вернуться с небогатой добычей: то ли набредешь на ореховые заросли, то ли нет.

На юге в садах растет фундук. Он дает много крупных плодов, но у него особые «претензии» к уходу и климату, так что зона его распространения невелика. И потому мы привыкли к детства: орехи — лакомство.

А между тем ученые давно приглядываются к ним: ядро ореха по калорийности примерно в полтора раза выше жирной свинины, в три с половиной раза — пшеничного хлеба, в семь раз — картофеля. В ядре лещины и фундука содержится до двадцати двух процентов белка, углеводы и полный набор витаминов. Не правда ли, хорошо такой ценный продукт иметь постоянно на столе? Сравнительно недавно еще об этом не могло быть и речи: в нашей стране не было промышленных плантаций орехов, их завозили из других стран.

Мысль о скрещивании лесных орехов средней России с культурными сортами южных фундуков давно не давала покоя кандидату сельскохозяйственных наук Раисе Федоровне Кудашевой. Работает она в лаборатории лесной генетики, селекции и семеноводства Всесоюзного научно-исследовательского института лесоводства и механизации лесного хозяйства (ВНИИЛМ). Ее лаборатория расположена в подмосковном городе Ивантеевке, здесь и появились плантации культурного орешника.

...Часов пять без усталости ходили мы по аллеям, продирались через непроходимые заросли кустарников. Солнце старалось на славу. Краснолистные орешники — удивительное зрелище, вряд ли найдешь лучшее декоративное украшение для парков и улиц. А тут еще грозды крупных орехов — в каждой до тридцати плодов. Раиса Федоровна рассказывала то об одном, то о другом растении.

— Вот мой первенец. — Она подошла к рослому дереву, погладила темные, цвета южного загара листья. — А знаете, как все началось?

...Началось это около тридцати лет назад. Раиса Федоровна вспоминает свои экспедиции в тамбовские леса — туда, где они глуше. Экспедиции отобрали лучшие формы лещины: плоды покрупнее, кора потоньше, кисть побольше.

Эти растения высаживали на опытном участке. Они испытывались на зимостойкость, на содержание масла в ядре. Потом снова отбирали, и лучшие кусты входили в элиту. Так появились маточные плантации в Знаменском лесничестве Тамбовской области и в Ивантеевке.

Кудашева сама заготавливала саженцы, сама опускала их в глубокие ямки, сама следила за судьбой каждого куста. Обычно только о людях так говорят: «знала в лицо», она знала своих питомцев «в лицо», потому что пропадала на участках с утра до вечера...

Дочь крестьянина из глухой мордовской деревушки, с детства привыкшая к земле, она отличается завиднейшим трудолюбием и настойчивостью.

Подготовив материал для селекции в своей Ивантеевке, Кудашева отправилась на юг, в Азербайджан. Здесь она нашла полное понимание и поддержку у Сафии Гаджиевны Дибировой, секретаря райкома Кахи. Не случайно один из новых сортов орехов нарекла Раиса Федоровна в её честь — «Сафия».

Весной 1957 года во время цветения фундука Кудашева произвела опыление: «женыхи»

подмосковные, «невесты» из Азербайджана. В августе того же года Кудашева вернулась в Азербайджан за гибридными плодами, чтобы посеять их в Подмосковье. Труд окупился: сорт получился зимостойким, орехи тонкокожими, вкусными.

За три десятилетия Раиса Федоровна, отбирая лучшие формы лесного ореха средней полосы России и скрещивая их с различными сортами культурного фундука, вывела несколько десятков гибридных сортов орешника. В лаборатории Раиса Федоровна хранит плоды выведенных ею орешников: «первенец» и «Катюша», «московский рубин» и «академик Яблочков», «туапсинский» и один из последних — «Октябрь-60».

Кудашевские сорта привлекают внимание не только отечественных, но и зарубежных селекционеров. Гости из Канады, Японии, ФРГ... Побывав на плантации, ученые становятся друзьями и «поклонниками» Кудашевой.

Но вывести сорт — еще не все. Новый сорт надо районировать, ввести в хозяйственный обиход. За последние два года выращено два миллиона саженцев селекции Кудашевой.

Орехи Кудашевой отлично прижились и дают высокие урожаи в пасмурной Прибалтике и засушливых лесостепных районах, в Поволжье и на Черноморском берегу Кавказа. В садах «тамбовского раннего» насчитывается больше тридцати орехов, плоды «ивантеевского исполина» по размеру приближаются к грецким орехам. С кудашевских плантаций под Тамбовом собирают более восьми центнеров орехов с гектара. Значительная часть урожая орехов идет в пищевую и фармацевтическую промышленность. Торты и пирожные с орехами, лекарства на ореховом масле — все это из отечественного сырья.

Труд Раисы Федоровны оценен по заслугам: ее наградили несколькими серебряными медалями ВДНХ. Московское общество испытателей природы при МГУ на протяжении четырех лет присуждало ей диплом первой степени с отличием.

Кудашеву знают любители-ореховоды: многим она помогает советами, многих снабжает семенами. Сотни писем приходят в лабораторию.

«У нас жара шестьдесят градусов по Цельсию, — пишут из Казахстана. — В таких условиях приходится затенять даже пшеницу. А три кустика ваших фундуков выдержали не только суровую зиму, но и в жарком лете прижились».

Генеральный авиаконструктор Олег Константинович Антонов узнал об увлеченности Кудашевой и... «заболел» орехами. В миниатюрном ящике-шкатулке он прислал Раисе Федоровне зеленые и красные листья «ее фундуков», ветки орешника с сережками: сам вырастил, выходил орешники кудашевских сортов. Несмотря на занятость, Олег Константинович оказался на удивление прилежным ореховодом. В коротких сердечных письмах он отчитывается о сделанном: «Ваши удивительные орехи подготовил к посеву согласно консультации и посадил у себя в саду», «предыдущая посадка орехов дала тридцать саженцев, очень здоровых на вид, рассадил по саду, приживаемость — сто процентов»; «вырубил вдоль заборов акации и засадил орешником». Авиатор стал единомышленником селекционера: «Желаю увидеть в результате ваших трудов всю страну, покрытую чудесными растениями».

Клара ХРОМОВА

г. Ивантеевка, Московской области

Итак, комедия... Фильм «Суета сует», поставленный режиссером Аллой Суриковой по сценарию Эмиля Брагинского, относится именно к этому, всеми любимому жанру.

Что может комедия? Много. Заставить беззлобно посмеяться над парадоксальными ситуациями или нелепыми характерами. Осудить порок, прибегнув к бичу сатиры. И, наконец, взглянуть на очень серьезные вещи с мягким юмором.

Только чувство юмора подчас позволяет возвыситься над событием, больно задевшим или ударившим нас, и при этом не потерять объективности, не сделать собственную запальчивость мерилом происходящего. Фильм учит такому мудрому отношению к жизни. Авторы любят своих героев, попавших в трудную ситуацию, сочувствуют им, но смотрят на них с улыбкой, чуть-чуть со стороны.

Именно этот мудрый взгляд, подмечающий все «смещения» в поступках людей, с которыми нас знакомит экран, и делает фильм комедией. Над ней можно весело посмеяться и поразмышлять вполне серьезно, потому что здесь и правда характеров и истинность мотивов. А, рассмотрев ситуацию, легшую в основу сюжета, как вполне жизненную, можно даже кой-чему поучиться.

Уже первые кадры вводят нас в суть дела.

— Я тебе изменил,— заявляет Борис Иванович жене, оторвав ее от очень торжественного дела—регистрации брака (Марина Петровна работает во Дворце бракосочетания). Ах, если бы эта измена оказалась выдуманной, если б она свелась к неопределенному «понравилась другая», «другая приглянулась!» И жена уточняет, не находя для случившегося других слов, кроме этих, нелепых:

— Ты с ней ...был?

— Ну, конечно...

И в самой интонации (удивленной— иначе, мол, о чем речь?) заключен приговор: по всем устоявшимся понятиям семья должна рухнуть. И она рухнет на наших глазах, рухнет на девятнадцатом или двадцатом году (в начавшейся суете герои не могут вспомнить точно, на каком именно) совместной жизни.



Кадр из фильма «Суета сует».

САМАЯ КРЕПКАЯ НИТЬ

Потерянно бродит по комнатам Борис Иванович в поисках шахматного ферзя (собирает чемоданы), плачет своей праздничной и торжественной работе Марина Петровна, утверждает в юношеском максимализме («нет любви», «нет верности») повзрослевшая дочь Наташа.

А в конце фильма... Все они снова будут вместе. И не «по воле авторов», а по той справедливой жизненной логике, которая позволяет некоторым семьям выносить не только небольшие будничные потрясения, но и многобалльные штормы неожиданно налетевших страстей.

В чем же и где искать причины стойкости маленького семейного кораблика?

В том прошлом, что прожито и пережито супругами вместе? Да, и в нем. Только не будем трактовать это прошлое узко и пошло вато: мол, привык у прежней жены к гуляшю, у новой котлеты не понравились... Не быт вернул Бориса Ивановича. В родном доме он налажен достаточно просто: еда из полуфабрикатов и чистые пустоватые комнаты. Явно основные интересы живущих сосредоточены не здесь, и смысл существования—не в достижении уюта. Пожалуй, у соперницы в этом плане сети покрепче: завтра Борису Ивановичу новая лю-

бовь подает прямо в постель. Обеды у нее— произведения искусства, и комната уютная, заваленная безделушками. Хозяйка вся в рюсчках и оборочках, призывно позвякивают на шею колокольчики.

Может, в старом семейном гнезде удержало Бориса Ивановича какое-то особенное, до мелочей выверенное поведение жены в создавшейся критической ситуации? Ведь стандартных «линий» и «тактик» на этот случай придумано немало. Закрывать на измену глаза... Вести грозные переговоры с соперницей... Настроить против мужа детей... Все эти приемы, наверное, могут помочь сохранить положение замужней женщины, но способны ли они вернуть любовь? Марина Петровна по-настоящему любит мужа и, как всякая любящая, ведет себя не слишком логично: ревнует, просит одуматься даже «вышибать клин клином», откликнувшись на ухаживания вельсчака Володи...

Так, может быть, возвращение Бориса Ивановича связано с будущим? С наметившимися переменами в укладе жизни, в характере жены? Была Марина Петровна слишком прямолинейной и деловой, стала более «женственной»? К чести авторов фильма и актрисы Галины Польских, геро-

иня не пошла на опереточные превращения. Испытания, выпавшие на ее долю, лишь выявили лучшие стороны ее натуры: милую естественность в сочетании с достоинством и силой. Сила эта— в верности себе, в нежелании следовать стандартным рецептам и становиться в «гордую» позу. Характер героини на наших глазах раскрывается тоньше и неожиданнее. Впрочем, неожиданнее не настолько, чтобы поразить Бориса Ивановича новизной. И в этом она уступает сопернице. «Лизок» для Бориса Ивановича прежде всего женщина. Женщина, владеющая умением пробуждать в мужчине Мужчину («ты у меня самый красивый»... «самый умный»... «самый сильный»...). Анна Варпаховская в роли Лизы и беззащитна и кокетлива: хищные коготки свои она глубоко прячет за рассеянной и наивной непрактичностью. Женщина-вьюнок, ей так приятно служить опорой...

Но вернемся к вопросу о том, на чем же держится семья, о которой идет речь? По-видимому, все-таки на том, что было, есть и исчезнуть уже не сможет ни при каких обстоятельствах,—на глубокой человеческой близости.

А понятие это совсем не простое. Оно включает в себя и

доброту, и доверие, и терпимость друг к другу, и еще множество оттенков, создающих в доме определенную атмосферу. И главное здесь — умение видеть и чтить в жене или муже личность. Личность, а не личную собственность. Понимать, что рядом человек, развивающийся по своим законам, имеющий право действовать и чувствовать самостоятельно, а не только в семейном тандеме.

Присмотримся к Марине Петровне. Измена мужа не зародила в ее душе злобы, не привела к желанию «доказывать» свои права. Не пытается она отомстить мужу или уязвить соперницу. Она обижена, она грустит. Но в то же время понимает, что жизнь сложна и нельзя исключить из нее возможность ошибок, заблуждений.

А Борис Иванович? Разорвав одну из нитей, привязывавших его к дому, он остается связанным с женой и дочкой множеством других. Среди них — самая крепкая — товарищество. Это тот случай, когда мужская измена отнюдь не равна человеческому предательству. В трудную минуту Борис Иванович рядом с женой. Вслед за Мариной Петровной мчится он за дочерью в другой город: как бы не сделала та неверного шага, как бы чего не натворила. И к жене он по-прежнему привязан, ценит и ясный ум, и чистоту, и то, что взгляды на мир и устремления ее совпадают с его собственными. С Мариной Петровной по-прежнему так хорошо советоваться о том, что волнует его, Бориса Ивановича. «Мне предлагают повышение по службе, принимать?»

Последние кадры фильма. В загсе, на ковре, на который дозволено ступить только женихам и невестам, стоит Борис Иванович. Смущенный, похожий на заблудившегося и раскаявшегося ребенка. Стоит и пытается на себе пришить пуговицу к пиджаку, как бы говоря этим: я беспомощен, я без тебя не могу. (Ох, уж эти оторванные пуговицы — символ мужской неприкаянности!) Потерявшийся и вернувшийся муж... Фрунзик Мкртчян прежде всего передает почти наивную прямоту своего героя, именно она оправдывает охватывающую нас вдруг жалость — ошибся Борис Иванович, ошибся! С жалостью смотрит на него и Марина Петровна. С той жалостью, за которой — любовь.

Мы уверены: Марина Петровна и ее муж будут снова счастливы вместе. Не потому, что она «простит». Внешне «простить» только для того, чтобы сохранить брак, не значит уничтожить пропасть, если она возникла, а разве что потешить самолюбие прощающей. Здесь этой пропасти нет, потому что не рвалась крепкая нить взаимопонимания.

Все стало на свои места. Случайное и оказалось случайным, преходящее — проходящим...

И. КОШЕЛОВА

Умейте ЖДАТЬ

Вы нас просто удивляете, дорогой Владимир Прокофьевич Володин! До чего же вы непонятливый человек. А еще член местного комитета профсоюза и председатель комиссии по охране труда и технике безопасности...

Ну что с того, что у вас на Валмиерском хлебокомбинате более полугода не работал мужской душ? Зато вода сэкономила! Вы сетуете, что работницы вручную надрезают до шести тысяч батонов за смену, а механический хлебонадрезчик, установленный год назад, куда-то исчез. Ну и что? Движение сохраняет молодость и предупреждает атеросклероз.

И в том, что люди, работающие у печей, не могут отлучиться на обед, есть свои положительные стороны. Переедание приводит к ожирению с губительными для организма последствиями.

«Засыпщики работают на сквозняках», — продолжаете вы свои сетава. Но ведь солнце, воздух и вода — наши лучшие друзья. Когда люди закалятся, никакая болезнь их не возьмет.

И вообще стоит ли вам придираться ко всяким мелочам вроде того, что материалы для ремонта остались под снегом, что работницам платят за ручной труд, как за механический, и т. д. Нехорошо, право. Надоело...

Ведь сами говорите: и директор предприятия тов. Айвазян, и главный инженер тов. Поль, и зав. производством тов. Андреева обещают исправить положение. Правда, давно обещают. Но это уже детали. Обещанного ведь по крайней мере три года ждут

ЗАБЫВЧИВЫЕ Начальники

Так окрестила читательница из г. Горького А. Г. Мордавченкова руководителей Линдовского лесдревпромобъединения Горьковской области. Именно на этом предприятии был изготовлен обеденный стол, купленный тов. Мордавченковой. Когда выяснилось, что стол делали нерадивые руки, покупательница направила в объединение рекламацию.

В январе пришло письмо с извинениями и заверениями, что стол в ближайшее время будет заменен. Время это давным-давно прошло. Как видно, в лесдревпромобъединении обещания даются так же легко и быстро, как забываются.

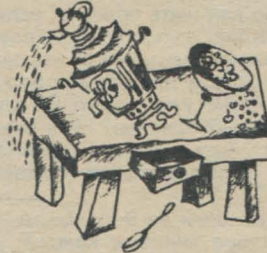

М. Агеева из пос. Кураховка Донецкой области советует работникам Ворошиловградской обувной фабрики в придачу к обуви (ГОСТ 1911673) выпускать также средство, помогающее отмыть ноги от темно-серой краски, которой их окрашивает подкладка туфль.

ПЕРСОЛЬ

Факты «персолили» Е. АРГУТИНСКИЙ и Н. ФЕДОРОВА

А У НАС ВО ДВОРЕ

Сценарий персофильма

Новый микрорайон города Иваново, улица Куковиковых. На месте старых низеньких домиков поднимаются многоэтажные красавцы. Мощные машины вгрызаются в землю, готовят фундамент под очередное здание. Здесь по проекту градостроителей будет кафе. Жители микрорайона оживленно обсуждают, как лучше назвать его — «Фиалка», «Весеннее», «Ромашка»...

И вот здание из стекла и бетона готово. На его фронте появляется вывеска — «Пельменная». «Прекрасно, — радуются ивановцы, — будем по выходным обедать тут».

...А это картина наших дней. Возле «Пельменной» вырастает пристройка. Там идет бойкая торговля пивом. В буфете самого кафе — широкий ассортимент спиртных напитков. Через дорогу — магазин № 46, всегда имеющий в продаже вина разнообразных марок. А в радиусе всех этих точек торговли и общественного питания, в подъездах многоэтажных красавцев — группы мужчин, «соображающих» на троих. Вокруг домов горы бутылок, окурков, бумаги...

P. S. Для тех, кого вдохновит этот сценарий, называем еще один адрес, где можно производить съемки: Киргизская ССР, Кеминский район, поселок Орловка.



Долго добиралась до финиша Улита в истории, рассказанной на странице «Персоли» в № 1. Не один год дожидались жильцы дома № 17 по Смоленскому бульвару Москвы установки коллективных телевизионных антенн. И вот наконец приятное сообщение от заместителя председателя исполкома Ленинского районного Совета народных депутатов тов. Лыскова: антенны установлены. В квартирах ярче засветились голубые экраны.

На странице «Персоли» в № 4 была опубликована фотография босоножек, изготовленных Краснодарским Домом быта, с каблучками, отлетевшими на второй день носки. Генеральный директор объединения «Краснодаркрайобувьбыт» тов. Кинский подтвердил: босоножки действительно не выдержали гарантийного срока носки. Заметка обсуждалась в коллективе. Приняты меры по улучшению качества выпускаемой объединением обуви. Тов. Плотниковой возвращена стоимость недоброкачественных босоножек.

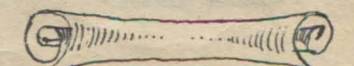

ТАКИЕ ТРУДНЫЕ ШАГИ

Люда никогда не плакала — ни в детстве, когда в драках с мальчишками ей разбивали нос, ни позже, в юности, когда в ее жизни случилась непоправимая беда. Она презирала нюнь и нытиков. Однако тут не выдержала, разревелась.

...Сначала они шли по берегу моря, потом забрались на гору. «Я не хочу расставаться с тобой», — сказал он ей. «Но ведь ты не знаешь меня», — возразила она. «Я люблю тебя, — уверял он. — И это совсем неважно, что у тебя нет руки. Я буду помогать тебе во всем». Она помолчала и тихо сказала: «Но у меня ведь нет и обеих ног. Ты знаешь об этом?» Нет, конечно, он не знал, иначе почему он так побледнел, почему так долго молчит? «Но ты играешь в пинг-понг, танцуй», — наконец выговорил он. «И езжу на велосипеде и лазаю по горам», — добавила она. Он не спрашивал больше ни о чем, молчал.

Прошла, казалось, целая вечность, пока он произнес всего одно слово — «прости». Через два дня он уехал из дома отдыха, уехал раньше срока. А она пришла к себе в комнату и разревелась.

В тот день ей вспомнилась вся ее жизнь. Жила-была в Москве веселая, непоседливая девчонка, косички, чуть вздернутый нос. Большие серые глаза смотрели на мир весело и изумленно. Она любила песни, любила бродить по шумным улицам, промытым весенними дождями, когда желтые огни фонарей расплываются на мокром асфальте и теплые лужи плещут в босоножках. Лю-

била бегать на коньках, ходить на лыжах и мечтала сделать что-нибудь необыкновенное.

И вдруг одно случайное, роковое мгновение. Она ехала на тренировку, но не попала на нее. Произошла авария.

...«Доктор, что мне делать дальше?» Врач посмотрел на девочку сосредоточенно и строго. «Жить», — ответил коротко и веско. «Но как?» — вырвалось с болью. Глаза человека в белом халате смягчились: «Полезно, радостно и красиво».

Но как жить полезно, если теперь она без посторонней помощи обойтись не может? Радостно? Но откуда придет эта радость, если она уже ничего не сумеет сделать? Красиво? Но в чем может быть красота этой жизни, если она станет обузой другим?

Девчонки из 9-го «Б», в котором она училась, каждый день принесли задания, учебники, тетради. Она читала, запоминала формулы, теоремы.

Пришел день, когда Люда должна была встать на ноги. Она сделала первый шаг и устояла. Медленно прошла от кровати к столу, от стола к двери. Ей говорили, что с костылями она будет ходить быстрее и увереннее. «Нет, я научусь ходить без костылей». И научилась. А вскоре стала обходиться даже без палки.

Вместе со всеми одноклассниками Люда закончила десять классов. В ее аттестате были только три четверки — остальные пятерки. Успешно сдала она и экзамены в финансовый институт.

Новые товарищи и новые книги,

новые хлопоты и новые тревоги. Она жила, как все студенты. Через четыре года получила диплом. Комиссия по распределению молодых специалистов вызвала ее первой. Спросили: «Где бы вы хотели работать? В Москве есть два места». Она ответила: «Нет, в Москве я не останусь. Какие есть места подальше? Может быть, Владивосток?» Члены комиссии переглянулись. «Подумайте хорошенько», — посоветовали ей. В ответ твердое: «Поеду во Владивосток».

И она поехала. Работала в Госбанке. Через год ее перевели в Арсеньев главным бухгалтером Госбанка, а затем «переманили» в Новопокровку. «Да вы знаете, куда едете?» — отговаривали сослуживцы. «Это же глушь, 80 километров от железной дороги». «Прекрасно», — отвечала Люда.

Она быстро сдружилась с местными девчатами и парнями. Организовала в селе университет культуры, выступала с лекциями о живописи, вела кружки политэкономии и текущей политики. Ее избрали секретарем комсомоль-

ской организации, членом бюро райкома ВЛКСМ. Здесь же несколько позже Люду приняли в партию. К ней шли за советом, потому что знали: она всегда поможет...

Каждое лето она отправляется путешествовать. Была по туристическим путевкам в Грузию, на Диксоне, в Крыму: Много раз ездила с мужем по Волге. Да, да, с мужем. Пришла и к ней настоящая любовь.

...Ходит по земле счастье, не дается оно не каждому. Счастье приходит лишь к тем, кто ищет его в гуще событий, на магистрали труда и творчества. Именно такой человек — Люда. Когда мне бывает трудно, когда руки опускаются от неудачи или обиды, я вспоминаю ее. Человека, живущего полезно, радостно и красиво. Я не называю ее фамилию, но вы сами понимаете — дело совсем не в фамилии.

В. ПОКОЯКОВА,
бухгалтер

г. Абакан,
Красноярский край

Спрашивают — отвечаем

ВЫБИРАЙ НА ВКУС

В этом году наша дочь, окончив восемь классов, собиралась учиться в девятом. Она увлекается живописью, уже три года посещает художественную школу. Мечтает после окончания десятилетки поступить в училище имени Мухомовой на отделение промышленной графики.

На родительском собрании классный руководитель зачитала 14 фамилий тех учащихся, которые зачислены в девятый класс, а остальным тридцати подросткам рекомендовала выбрать ПТУ. В число этих тридцати попала и моя дочь, так как имеет одну тройку. Разговор с директором школы о зачислении дочери в 9-й класс положительных результатов не дал.

Правомерны ли действия администрации школы, когда, не считаясь с мнением и желанием учащихся и их родителей, ученика отчисляют из школы?

Б. СОРОКИН

г. Ленинград.

С этим письмом мы познакомили начальника Главной инспекции народного образования Министерства просвещения СССР Федора Ивановича Пузырева и попросили его высказать свое мнение по затронутому вопросу.

— Нет сомнения, — сказал он, — что каждый учащийся, окончив восьмой класс, вправе выбирать, где ему учиться дальше. В инструктивном письме министра просвещения СССР от 28 июля 1974 года за № 65-М «О наруше-

нии порядка выдачи свидетельств о восьмилетнем образовании и приеме учащихся в 9-е классы общеобразовательных школ» подчеркивается, что отказ в приеме в 9-й класс тем учащимся, которые имеют лишь удовлетворительные оценки успеваемости за 8-й класс, не обоснован. Следовательно, в школе, о которой идет речь, допущен явный перегиб. Но я хочу остановиться на этом вопросе подробнее. Существуют три пути получения среднего образования: общеобразовательная школа, среднее специальное учебное заведение и ПТУ. Юноша или девушка сами определяют, куда им пойти. Естественно, что коллективы школ и общественные организации должны проводить среди родителей и учеников работу по профориентации, советовать, разъяснять. Но действовать нужно, подчеркиваю, только путем убеждения.

У некоторых родителей и учащихся сложилось ложное представление, будто любимую профессию можно получить лишь после окончания десятилетки. А ведь путей для достижения цели много. Скажем, ваша дочь, тов. Сорокин, могла бы пойти в техникум или в профтехучилище с художественным профилем. После его окончания не заказан путь и в высшее учебное заведение.

Почему бы школьникам, заканчивающим восьмилетку, не побывать в техникумах и ПТУ, не познакомиться с ними поближе? Тогда и планы могут измениться.

А как у вас?

ВЕСЕЛО И ИНТЕРЕСНО

Мы женаты три года. Когда приближаются праздники или дни рождения, мы тщательно к ним готовимся. Нет, мы не покупаем горы продуктов, не бегаем по магазинам в поисках каких-то необыкновенных напитков. Мы озабочены другим: как сделать, чтобы наши гости не скучали, сидя за праздничным столом? И

каждый раз стараемся придумать что-то новое, интересное. Выпускаем домашнюю стенгазету «И в шутку и всерьез», развешиваем плакаты с веселыми изречениями под рубрикой «Караван мудрости», устраиваем самодеятельный концерт «Ромашка», проводим артистическое лото. Каждый гость получает на память о вечере праздничную открытку-сувенир — мы их рисуем тоже сами. Друзья не раз говорили, что в нашем доме им весело и интересно.

Хотелось бы знать, а как организуют праздничные вечера в других семьях.

Супруги ЩЕРБИНИНЫ

г. Коркино,
Челябинская область.





Моды



Фото Н. МАТОРИНА.



**Обще-
союзный
дом
модель
одежды**

ПЕРЕД ЗЕРКАЛОМ

Летом, как правило, мы выглядим лучше, чем когда-либо, загоревшие, посвежевшие. Но длительное пребывание на воздухе, солнце порой иссушают кожу, огрубляют лицо. Питательные маски в таком случае просто необходимы.

Напомним некоторые общие правила. Если вы решили попробовать маску, какую раньше никогда не делали, проверьте на небольшом участке кожи, не вызывает ли она раздражения. У некоторых людей такая невинная, казалось бы, ягода, как земляника, дает резкую аллергическую реакцию.

Постарайтесь совместить маску с отдыхом — тогда от нее будет больше пользы. Выберите время, когда можно было бы хотя недолго поспать, расслабиться. Очистите лицо лосьоном или жидким кремом, умойтесь. Зачешите назад волосы и завяжите их широкой повязкой, чтобы не испачкать. Вокруг глаз вбейте кончиками пальцев немного питательного крема. Наложив маску, ложитесь, подняв ноги повыше. Под рукой — на столике или табуретке — разместите то, что может вам еще понадобиться: полотенца, марлю, ватные тампоны, стакан теплой воды, зеркальце, мисочку.

Состав для маски готовьте заранее. Фрукты — самые свежие, сочные — протирают сквозь ситечко или натирают на терке. Остальные компоненты добавляют потом и тщательно размешивают. Кашицу можно нанести на лицо с помощью кисти, а можно намазать на марлевую салфетку и положить на лицо. На глаза обычно кладут тампоны, смоченные в некрепком чае.

Маску держат на лице и шее от двадцати до тридцати минут, в это время можно спокойно подремать. Окно должно быть открыто — свежий воздух не помешает. Маску снимают, а затем моют водой лицо. Кожу промокают салфеткой, а участки под глазами снова смазывают питательным кремом.

Огуречная маска полезна для увядающей, уставшей кожи с расширенными порами. Она разглаживает лицо, освежит и отбелит. Для маски применяют огуречную кожуру, которую можно просто наложить на лицо. Можно натереть огурец на терке и, размазав эту массу по марле, положить на лицо. Можно смешать огуречный сок — две чайные ложки — с белком одного яйца.

Морковная маска хорошо влияет на жирную (с угрями), бледную и увядающую кожу. Морковь натирают на терке, смешивают с небольшим количеством талька и наносят на лицо.

Морковно-яблочная маска еще и увлажняет кожу, отчего расправляются морщины и лицо приобретает свежесть.

Помидорная маска применяется при жирной коже землистого цвета с крупными порами. Можно положить на лицо дольки помидоров, а можно пропитать соком салфетку и закрыть ею лицо.

Маска из зеленого горошка жирную, лоснящуюся кожу делает матовой, освежает и разглаживает лицо. Несколько вареных горошин, размяв, смешивают с чайной ложкой сливок и наносят на лицо и шею.

Маска из смородины — белой или красной — сужает поры и поэтому особенно хорошо действует на жирную кожу. Немного смородинового сока смешивают с небольшим количеством крахмала и кашицей смазывают лицо.

Маска из пахты охлаждает, успокаивает и разглаживает любую кожу. Пахту смешивают с тальком, чтобы получилась довольно густая кашица.

Яично-медовая маска быстро освежает кожу. Желток взбивают с медом и этой смесью намазывают лицо.

Витаминная маска увлажняет кожу и тем самым предотвращает появление морщин. Ложку творога смешивают с небольшим количеством апельсинового сока или несколькими каплями сока лимона. Если кожа очень сухая, полезно предварительно смазать ее подогретым растительным маслом.

Картофельная маска снимает следы усталости, разглаживает морщины. Картофелину отваривают в небольшом количестве молока, разминают и, когда остынет, накладывают массу на лицо.

По страницам книги **Б. Выдмуховой «Ева всегда молода».**



Отдел ведет международный арбитр, заслуженный тренер РСФСР, председатель женской комиссии Шахматной федерации СССР **В. Н. ТИХОМИРОВА**

БАЛ ЧЕРНОЙ КОРОЛЕВЫ

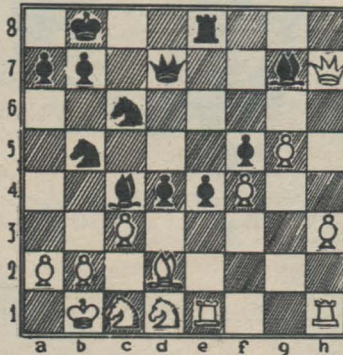

Расставьте шахматы так, как показано на диаграмме, и они расскажут вам одну старую историю о любви и ненависти, о добре и зле, историю, которая случилась в стране черных и белых полей в те времена, когда ферзя называли королевой, слона — офицером, а ладью — турой, или башней; в те времена, когда шахматные королевы твердо верили, что все остальные фигуры и пешки созданы для того, чтобы исполнять любые их желания.

— Хочу, — воскликнула однажды Черная Королева, — чтобы только со мной танцевал на балу Белый Король, чтобы со мной ездил он на охоту, чтобы только меня, Черную Королеву, любил!

Но Белый Король любил свою юную Белую Королеву, и видя, что в его сердце нет места для нее, Черная Королева задумала погубить соперницу. И вот однажды, когда та неосторожно зашла далеко в лес (взгляните на доску и вы увидите, как действительно легкомысленно поступила Белая Королева, оторвавшись от своих и попав в окружение черных фигур), Черная Королева подала сигнал к началу задуманной комбинации.

В лесу быстро темнело, становилось холодно и сыро, и бедняжка Королева продрогла в своем легком белом платьице. Она поняла, что заблудилась, и уже хотела звать кого-нибудь на помощь, как вдруг прямо перед ней на фоне мрачно клубящихся туч возникла высокая башня-замок с зубчатыми стенами (черные делают ход I ...Лh 8). Замок был зловеющий, черный, но окна манили к себе теплыми оранжевыми огоньками.

— Ваше величество, — услышала Белая Королева чей-то вкрадчивый голос и, обернувшись, увидела рядом с собой Черного Офицера (Сg 7), — перед вами замок Черной Королевы, войдите в него. Вы устали и проголодались, а в замке вас ждет королевский ужин. А потом, — добавил Черный Офицер, — вы уснете. — И он распахнул двери замка.

Обманутая теплым светом окон, Королева собиралась уже переступить порог замка (взять на h 8), как вдруг тайный смысл слов Черного Офицера дошел до ее сознания: «Вы уснете»...

— Это ловушка! — догадалась бедная Королева и бросилась в сторону (2. Фg6).

Страшно разгневалась Черная Королева на своего Офицера за то, что не сумел он завлечь в западню Белую Королеву, и, подписав ему смертный приговор, позвала другого, самого коварного Офицера всей черной гвардии.

— Я велю тебе, — сказала Королева, — во-первых, привести в исполнение этот приговор, во-вторых, завлечь в непроходимую чащу эту наивную девочку, Белую Королеву, в-третьих, взять в плен Белого Короля, чтобы сегодня же вечером он танцевал со мной шахматный полонез.

— Будет исполнено, ваше черное величество! — И самый ко-

На первой странице обложки: Старшеклассники львовской средней школы № 9 проводят каникулы в лагере труда и отдыха совхоза «Ольвия», Николаевской области.

Фото **Г. ТЕЛЬНОВА.**

В приложении к этому номеру: выкройки одежды в стиле «сафари».

<p>Главный редактор В. Е. ВАВИЛИНА</p> <p>Редакционная коллегия: А. П. БИРЮКОВА, И. Г. ВОЛОБУЕВА, Д. Т. КАРАСЕВА, Е. В. КОНОНЕНКО, М. И. РОЖНЕВА, З. Н. ТИМОФЕЕВА (зам. главного редактора), А. Г. ХРИПКОВА, Р. А. ЭЛЬДАРОВА.</p>	<p>Сдано в набор 22.06.79. Подписано к печ. 18.07.79. А 01090. Формат 60 × 90^{1/8}. Глубокая печать. Усл. печ. л. 5,43. Уч.-изд. л. 9,56. Тираж 13 055 000 экз. (1-й завод: 1—10 095 154 экз.). Изд. № 1806. Заказ № 853.</p>
<p>Адрес редакции: 101458, ГСП, Москва, Бумажный пр., 14.</p>	<p>Ордена Ленина и ордена Октябрьской Революции типография газеты «Правда» имени В. И. Ленина. 125865, ГСП, Москва, А-137, улица «Правды», 24.</p>
<p>ТЕЛЕФОНЫ ОТДЕЛОВ:</p> <p>промышленного—250-11-72; международной жизни—250-44-80; литературы и искусства, коммунистического воспитания—250-12-30; семьи и быта, науки и атеистической пропаганды—250-11-93; художественного оформления—212-14-13; писем—250-57-38; массовой работы—250-44-80; зав. редакцией—253-30-05.</p>	<p>Оформление художника Я. Е. МИРОШНИЧЕНКО. Технический редактор Н. И. МАКАРОВА.</p>



Г. САТОНИНА. ЗАВЛЕЧЕНИЕ.

варный Офицер склонился в низком поклоне.

Он так незаметно подкрался к Белой Королеве (2...Сf7), что она вскрикнула от неожиданности.

— Тсс, тише,— прошептал Черный Офицер,— я ваш друг и пришел предупредить вас об опасности...

— Подите прочь!— сказала Королева.

— Опасности, угрожающей Белому Королю,— закончил Черный Офицер и увидел, что Белая Королева стала совсем белой.

— О боже!— Она доверчиво бросилась к нему.— Скажите скорее, какая опасность угрожает моему Королю?

— Вот этот наемный убийца,— он указал на приговоренного к смерти Офицера,— послан, чтобы убить Белого Короля.

— Не бывать этому!— воскликнула Белая Королева и изо всех сил толкнула первого Черного Офицера в пропасть, окружавшую мрачный замок (3.Ф: g7).

О, легковверная, что она наделала! В тот же миг, как молния, сверкнул отравленный кинжал в руке самого коварного Черного Офицера, и смертельная рана была нанесена любящему сердцу Белой Королевы (3...С:a2+). Шах Королю!

— Белый Король мой!— раздался торжествующий смех, и Белая Королева увидела перед собой грозную соперницу.— Он сам придет ко мне, зная, что твоя жизнь в моей власти.

Тем временем Черный Офицер, бесшумно сняв часового личной охраны (пешку a2), стремительно ворвался в спальню Белого Короля.

— Вам шах, ваше величество! Вы в плену и должны немедленно отправиться на бал к Черной Королеве.

Ошеломленный Король увидел острие кинжала у своей груди и

остановился в нерешительности. «Не думай обо мне. Спасайся!»— услышал он вдруг далекий голос своей прекрасной Королевы и, опомнившись, сразил шпагой Черного Офицера (4. Кр:a2).

— Нет...— прошептала Белая Королева.— И она погибла, спасая своего Короля (4...Ф:Фg7).

Что это было? Красивая сказка? Или шахматные часы «отбили» четыре хода в обычной шахматной партии? Всего четыре хода, а какой накал страстей, какая буря чувств. Завлечение— так называется комбинация, осуществленная черными в этой шахматной партии. Они завлекли, вынудили неприятельскую фигуру (в данном случае ферзя) пойти на невыгодное, гибельное поле. «Завлечение»— так называется картина художницы Галины Сатоной, образно раскрывающая содержание шахматного термина. Посмотрите, как устремлена вперед Белая Королева— только бы успеть спасти Короля! Сколько красоты и благородства в таком «женском» повороте шахматной темы! А Черный Офицер, одной рукой указывая ложный путь, другой уже заносит отточенный кинжал. Мрачен фон картины: трепетным, обманчивым светом горят огни черного замка, низкие темные тучи, словно приспущенный театральный занавес... Да ведь мы и в самом деле в театре, только сцена— шахматная доска.

На язык человеческих чувств переводят «с шахматного» и другие картины Г. Сатоной. «Мат королю»— крушение надежд, отчаяние и ужас последних минут. «Трубка мира» («Ничья») — торжество мудрости над силой. «Защита»— воля, собранная в кулак, мобилизация всех сил для отражения удара. Грозная власть времени — «Цейтнот». «Цейтнот», «Мат», «Ничья»,

«Жертва»— это одновременно и названия картин и названия ситуаций, складывающихся на шахматной доске.

В «Шахматной серии» Г. Сатоной особое внимание обращают на себя картины, в которых отчетливо видны два плана. На переднем— конкретная, сиюминутная жизнь деревянных фигурок: сшиблись в жестокой схватке кони, идут на таран сдвоенные ладьи, застыли часовые у королевских покоев, мчится в ферзи торжествующая пешка, королева раскинула руки, закрывая собой короля... А там, на втором плане, словно за кулисами событий, возникают лица людей, нет, пожалуй, даже, не лица, а маски, и каждая воплощает «одну, но пламенную страсть» — победить! перехитрить! опередить! уйти от поражения!

— Это не лица игроков в шахматы, как кажется с первого взгляда,— рассказывает Галина Ивановна,— это портреты мыслей и чувств, их суть, как душа вещей у Метерлинка в «Синей птице» — это изображение гнева, сомнения, страха, тревоги, отчаяния, это торжество победы и горечь поражения...

Да, именно эти мысли и чувства, посылающие фигуры в бой, и являются движущей силой шахматного действия.

Динамизм, острота сюжета, борьба воли и разума, взлеты и падения в шахматной партии издавна были источником вдохновения для писателей, музыкантов, художников. Лука Лейденский, О. Домье, А. Матисс, Х. Бидstrup, художники— фантасты и карикатуристы рисовали и рисуют шахматы, стараясь передать внутреннее напряжение игры, находя в шахматных сюжетах прекрасные аналогии политическим и военным событиям, комическим и бытовым ситуациям. Но так, как

увидела шахматы Галина Сатонина, их не видел еще никто. Чтобы так постигнуть тему, надо быть и шахматистом, и художником, и женщиной.

Ее картинами не любят, перед ними задумываются. И порой бывает трудно уловить границу, где шахматы— цель изображения, а где— средство передачи и раскрытия сложных движений ума и сердца. Своеобразная техника исполнения— коллаж и набрызг, смешение красок не на палитре, а на самой картине, сочетание резких контуров с чистыми насыщенными тонами, плавно переходящими один в другой, создает неожиданные эффекты, впечатление «просвечивания» одних фигур через другие. Эмоциональной выразительности картин способствует их цветочное решение: стремительно уходящее за горизонт тревожно-багровое, страшное солнце «Цейтнота», оранжево-красный цвет «Атаки» и «Борьбы», холодно-сдержанные тона «Защиты», темно-зеленый мрак «Гибели Короля», безмятежная серебристо-серая ясность «Мирного исхода». Вслед за художницей и мы по-новому открываем для себя глубину, красоту и мудрость древней игры. И как знать, быть может, «Завлечение» завлечет и кого-то из вас в чудесный мир шахмат.

С. ЛАПТЕВА

Ответы на задачи, опубликованные в «Работнице» № 7.

С. ЛЕРНЕР

I. 1. Лс2 Кра8. 2. Крс7 Кра7 (или 2. ... б5). 3. Ла2х.
II. 1. Лс2 Крб8. 2. Кр : б6 Кра8. 3. Лс8х.

В. ПАУЛИ

I. 1. h8Л! Крf7. 2. Крb6. Крf6. 3. Лf8х.
II. 1. h8Л! Крf6. 2. Лh7 Крf5. 3. Лf7х.

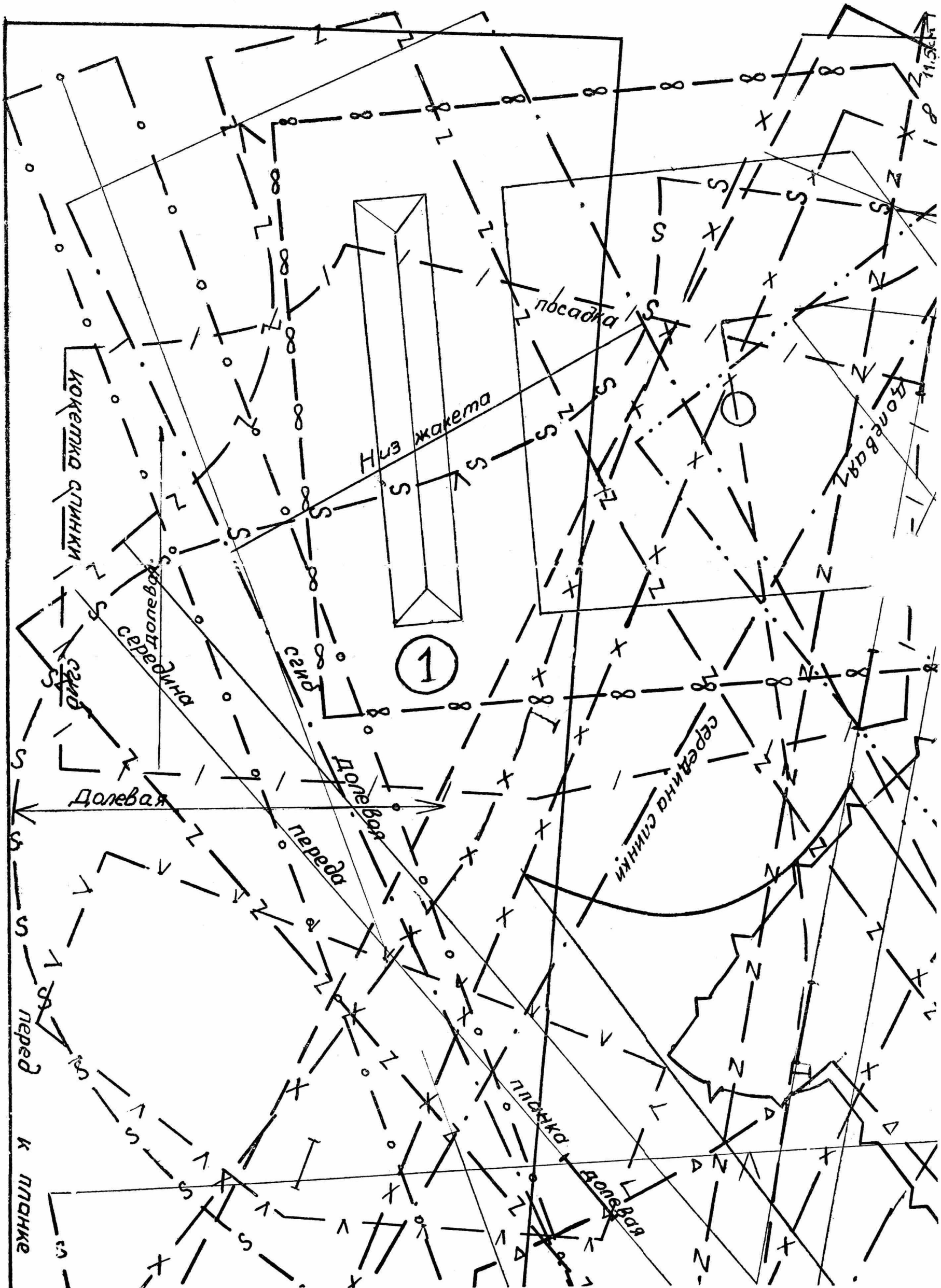



В СТИЛЕ «САФАРИ»

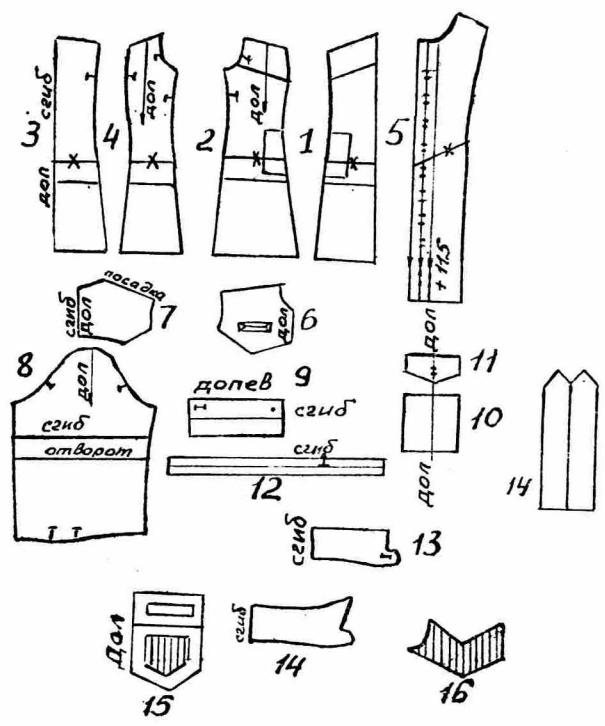
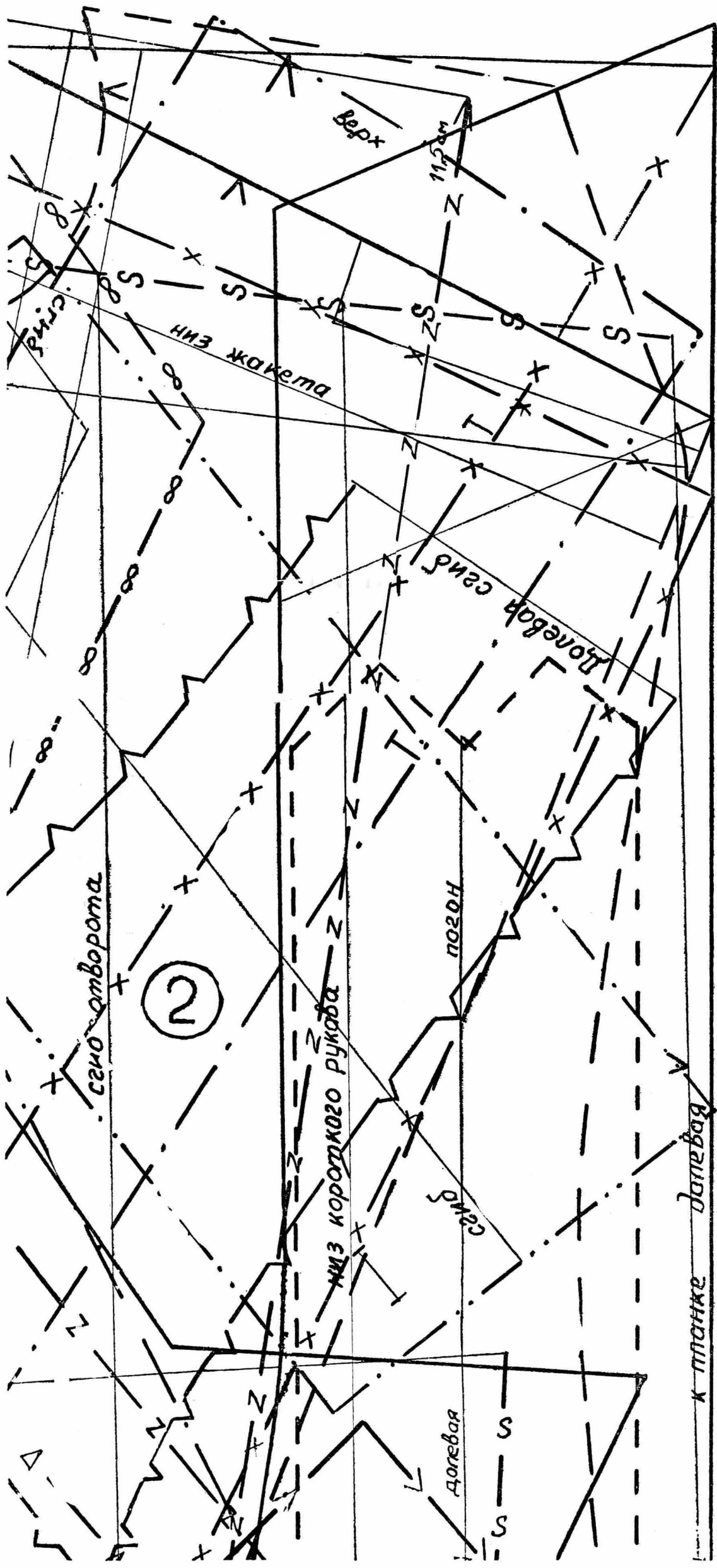

УСЛОВНЫЕ ОБОЗНАЧЕНИЯ

ПЛАТЬЕ

1. Перед	2 дет.	— — —
2. Бочок переда	2 дет.	— — —
3. Спинка	1 дет.	— . —
4. Бочок спинки	2 дет.	— X —
5. Планка переда	2 дет.	— Z —
6. Кокетка переда	2 дет.	— Δ —
7. Кокетка спинки	1 дет.	— / —
8. Рукав	2 дет.	— S —
9. Манжета	2 дет.	— . . —
10. Карман	2 дет.	— W —
11. Клапан	4 дет.	— V —
12. Полоска кармана	2 дет.	— o —
13. Воротник	2 дет.	— > —
14. Погон	2 дет.	— — —

ЖАКЕТ

15. Воротник	2 дет.	— —
16. Карман	2 дет.	— ∞ —
17. Кокетка	2 дет.	— V —

Линия соединения деталей * X *

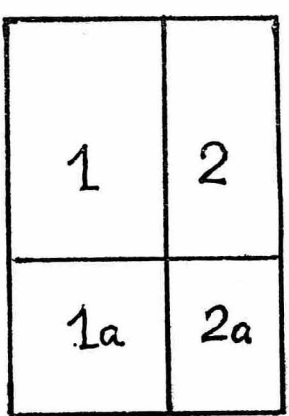

Выкройка на этот раз расположена на обеих сторонах приложения. Чтобы удобнее ею пользоваться, части 1а и 2а переведите на кальку и соедините с частями 1 и 2, как показано на схеме.

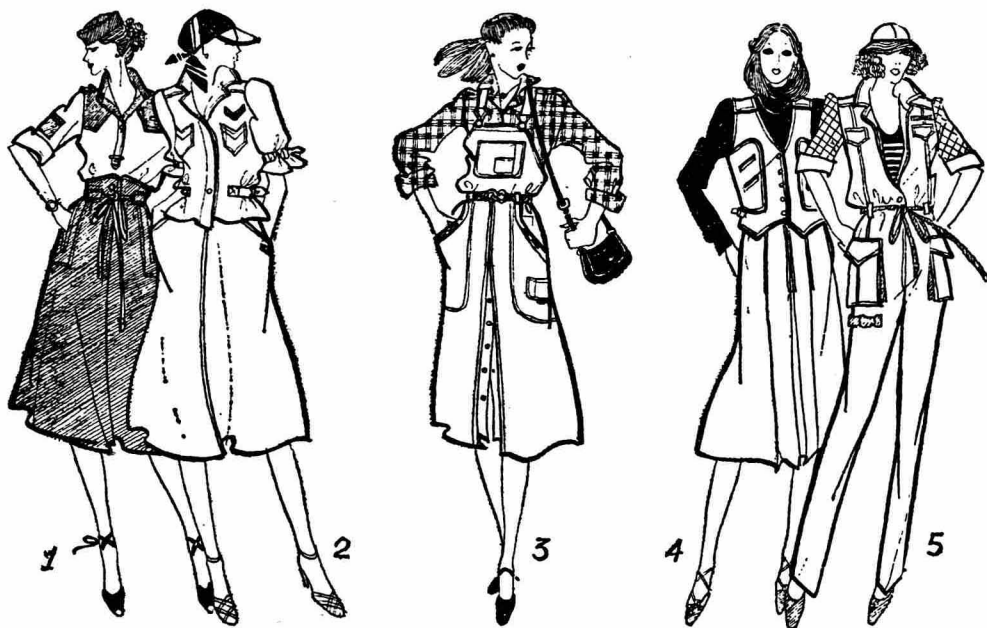
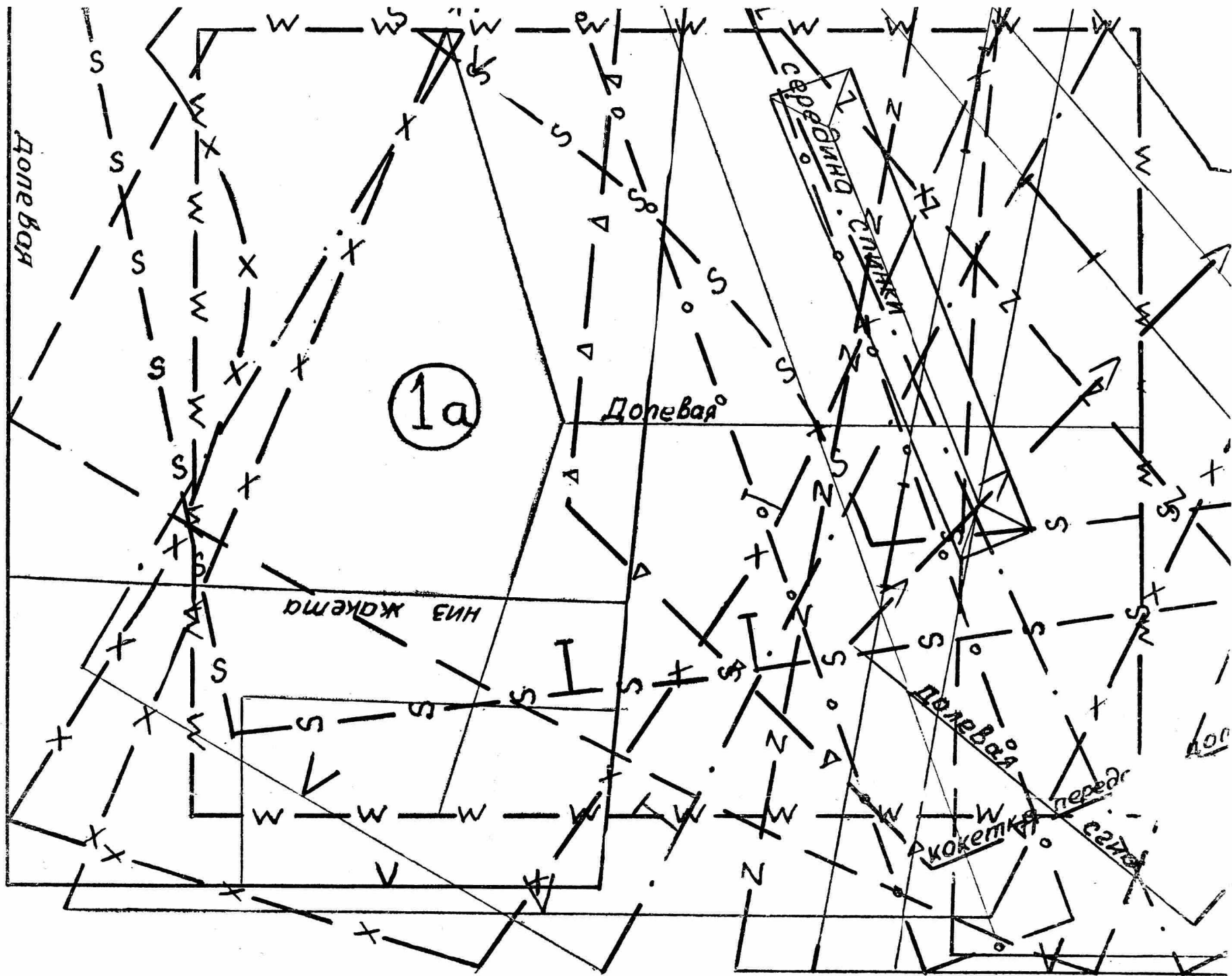

В СТИЛЕ «САФАРИ»

1. В комплект входят прямая блуза и юбка четырехклинка. Их можно сшить из одной ткани, но лучше скомбинировать из двух, контрастного цвета. В этом случае юбка, кокетка блузки, карман на рукаве, внутренняя часть стойки и планки делаются из темной ткани. Прорези карманов как на блузке, так и на юбке обработаны «в рамку» — так обычно обрабатывают петли для пуговиц. На юбке поверх пояса нашита кулилка, в которую продет узкий пояс, завязывающийся бантом.

2. Короткий, с кокеткой жакет и расклешенная юбка. На жакете по линии талии и на рукавах пристрочены кулиски, в них продернута резинка. С лицевой стороны кулиску прикрывает ремешок, застегивающийся на пряжку, ремешок при-

шит декоративной строчкой — квадрат, простроченный крест-накрест. Накладные карманы сложной формы. Удлиненная юбка со складкой, глубина которой 5—6 см.

3. Сарафан с отрезной расклешенной юбкой, спереди веерная складка с разрезом, на пуговицах. Большие сложной формы накладные карманы, поверх них еще маленькие карманчики. Сарафан носят с клетчатой блузкой, которые сейчас особенно модны.

4. Ансамбль, состоящий из юбки, слегка расклешенной, со складками спереди. Жилет полуприлегающей формы, с кокеткой и большими накладными карманами. На спинке хлястик, застегивающийся на пряжку.

5. Комбинезон, отрезной по талии. Брюки по талии присборены, а внизу узкие — 22—26 см. Рукава из трикотажа, манжеты из основной ткани. Верх комбинезона на кокетке, по конструктивным линиям листочки и газыри. На брюках модные накладные карманы-кошельки и газыри. Пояс из шнура.

6. Платье прямого силуэта. Рукав — реглан, на плечах — погончики. Воротник — стойка. На нем продетый в шлевки ремешок, застегивающийся спереди на пряжку. Большие фигурные карманы на полочках. Чуть выше линии талии и по ней нашиты две кулиски — в двух сантиметрах друг от друга, заканчиваются они узкими ремешками, застегивающимися на пряжки. На юбке спереди складка с разрезом, большие внутренние карманы.

7. Костюм спортивного характера. Прямой жакет с поясом, продетым через скрещенные шлевки. Такие же шлевки придерживают погоны. Втачные рукава с чуть заниженной линией проймы. Четыре накладных кармана-кошелька. Газыри. Слегка расклешенная юбка со складками, застроенными от пояса вниз на 20—25 см и зауженными в одну сторону.

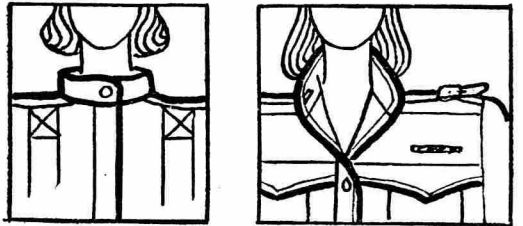
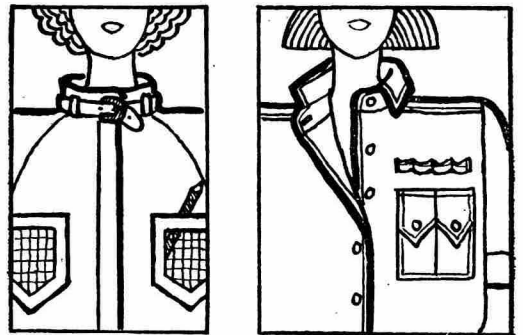
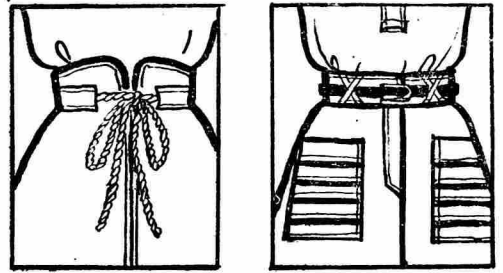
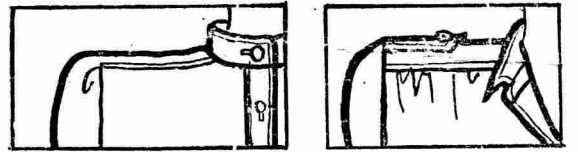
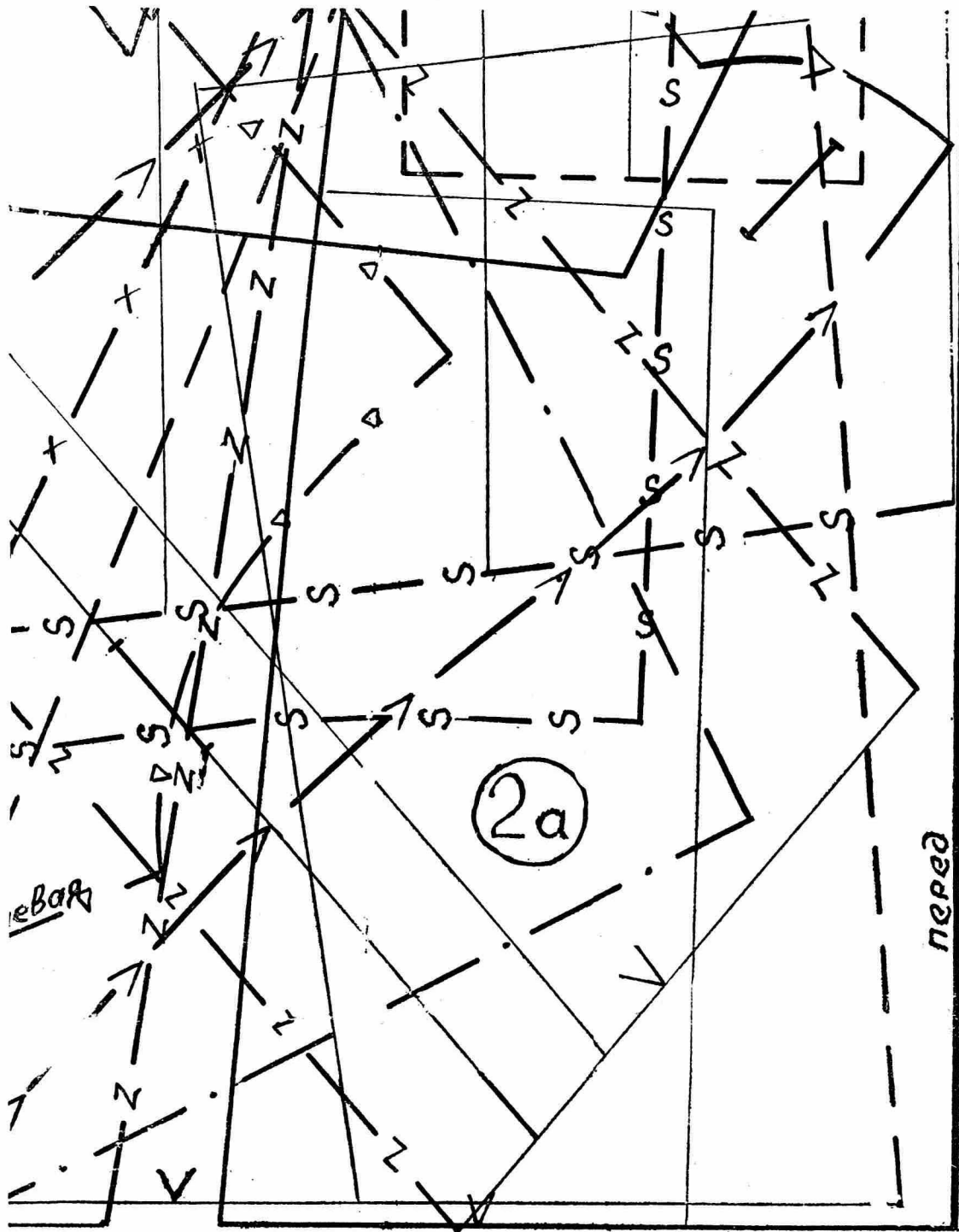

ВАЖНЫЕ ДЕТАЛИ

- Рукав, переходящий в погончик, в сочетании с воротником-стойкой приподнимает плечо, подчеркивает его линию.
- Погон может быть очень маленьким и располагаться на кокетке.
- Верх юбки тщательно обрабатывается: на пояс настрачивается кулиска, в которую продернут пояс-шнур, или сквозь скрещенные шлевки продергивается еще один узкий пояс.
- Воротник-стойка застегивается ремешком, продернутым в шлевки.
- Воротник с маленькими уголками может быть и на стойке.
- Конструктивные линии нередко оформляются декоративными квадратами: строчка по контуру и крест-накрест.

Несколько советов по обработке карманов

Маленький карман обрабатывается способом «в рамку». Сначала на выкроенной из ткани детали чертят рамку по размерам будущего кармана. Берут две полоски ткани, длина которых на 3—4 см больше длины кармана, а ширина в 3 раза шире будущего отверстия кармана. Складывают полоски пополам и проглаживают. Отмечают от края сгиба расстояние, равное половине ширины рамки кармана. Накладывают полоску на рамку с лицевой стороны сгибом вниз так, чтобы линия на полоске совпала с краем рамки. Приметывают и прострачивают до углов обе полоски, оставляя свободными боковые их стороны. С лицевой стороны разрезают ткань ровно посередине рамки, оставляя неразрезанными углы. Полоски вывертывают, прострачивают с изнанки боковые стороны рамки и хорошенько их закрепляют. К нижней полоске пришивают подкладку, а к верхней — основную ткань. Потом стачивают подкладку и ткань — карман готов.

Карман-кошелек дан на выкройке без встречной складки; чтобы сделать ее, надо прибавить по ширине кармана еще 6 см. Встречная складка застрачивается сверху и снизу сантиметра на два и отутюживается. После этого обтачкой обрабатывается верхняя часть кармана, подгибается на 0,5 см ткань по краям кармана и заутюживается. Полоска ткани, с помощью которой карман прикрепляется к платью, складывается вдоль пополам, отутюживается и прострачивается по самому краю сгиба — строчка эта будет внутри кармана. Затем края полоски отгибаются наружу на 0,2 см и отутюживаются. Карман нашивается на полосу, а потом уже полоска пристрачивается к платью.

Художник Н. ФЕДОСКИНА.
Конструктор Т. ЮМАШЕВА.

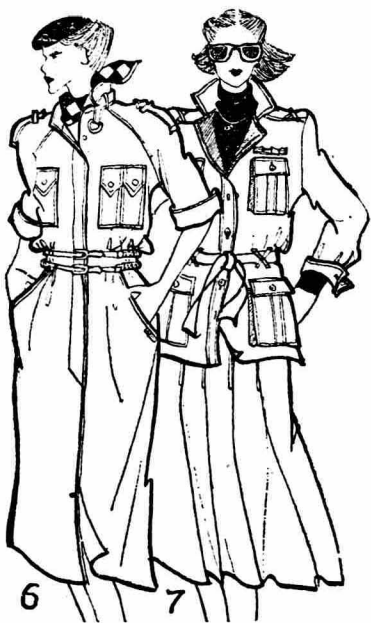

8. Костюм с удлиненным жакетом прилегающего силуэта. На полочках врезная фигурная кокетка, отстроченная складочками-защипами, расположенными на расстоянии одного сантиметра друг от друга. Такие же защипы на карманах. Складочки-защипы делаются на ткани еще до того, как детали выкраиваются.

На плечах — погончики, застегивающиеся на пуговицы. Этот жакет можно сшить по выкройке платья следующей нашей модели (она дана на обороте приложения для 50-го размера III роста в натуральную величину без припусков на швы). На выкройке платья отмечена длина жакета, линия кокетки, показана длина короткого рукава, кроме того, даны выкройки воротника, фигурной кокетки, погончиков и кармана. Пояс для жакета в готовом виде имеет ширину 3 см,

его длина 1,5 м. Шлевки в готовом виде не шире 0,7 см, а длина должна быть такой, чтобы пояс или погончик свободно проходили под ними. На спинке жакета — обычная кокетка, без строчки.

Юбка (выкройку ее мы не даем) слегка расклешена, со складками спереди: средняя бантовая, две другие заложены и заглажены вовнутрь.

9. Платье полуприлегающего силуэта с фигурной кокеткой спереди и сзади. На груди маленький карман, обработанный «в рамку». Два накладных кармана модной формы — «кошельки», под одним пришиты газыри. По талии с боков — пояса-ремешки, застегивающиеся на пряжки. На обороте приложения дана в натуральную величину, без припусков на швы выкройка этого платья — размер 50-й, рост III.



Дом культуры.



У ОЗЕРА ПЛЕЩЕЕВА

С чего начать рассказ о Переславле? Все интересно в этом самобытном городе-музее — и седая древность и современность. Тот, кто любит скромную прелесть среднерусской земли и ее прошлое, сохраненное в камне и дереве, надолго запомнит Залесский край у озера Плещеева.

В 1152 году основал Переславль Юрий Долгорукий. От далекого XII века до наших дней дошли земляные валы и белокаменный собор — гордость Переславля. Городские укрепления Переславля-Залесского были одними из самых больших и мощных в Древней Руси: их протяженность около 2,5 километра. И хоть местами валы несколько оплыли, но и сейчас они производят сильное впечатление своей высотой (от 8 до 15 метров) и массивностью.

А рядом с крепостным валом — тяжелый куб Спасо-Преображенского собора. Камни, из которых одновременно возводились внутренние и внешние стены, вытесаны с такой тщательностью, что собор воспринимается единым белокаменным монолитом.

Одну из стен собора украшает мраморная мемориальная доска, на которой золотом начертано: «Здесь... в теремах родился в мае 1220 года

великий полководец и патриот земли русской Александр Ярославович Невский». Перед собором — Красная площадь. Тут когда-то звучал вечерний колокол, отсюда выступал на Неву и Чудское озеро со своими полками Александр Невский, уходили воины на Куликово поле.

На высоком обрывистом холме стоит жемчужина архитектуры Переславля — Горицкий монастырь. Святые ворота и палата привратника Гориц благодаря своему «дивному узорочью» вошли во все книги по истории древнерусского зодчества. Мастера, возводившие эти сооружения, не применяли для их убранства никаких дополнительных материалов. Они как бы предлагали подивиться: вот что можно сделать из простого кирпича, вот на что способны человеческие руки! В наши дни на территории Горицкого монастыря расположился богатейший Переславский историко-художественный музей, где собраны произведения мастеров кисти и резца, исторические документы, предметы народного быта.

Еще одна достопримечательность этих мест — овеянная легендами Плещеево озеро. Из его богатых глубин перенесена на герб города знаменитая ряпушка, которую когда-то назы-

вали «царской сеledкой». Эта редкая и ценная рыба взята государством под охрану.

Плещеево озеро — колыбель русского военного флота. Юный Петр I в конце XVII века построил здесь свою знаменитую «потешную флотилию». Отсюда окрепшая держава начала свой путь к морским просторам.

Незадолго до смерти Петр I вновь посетил Переславль. Увидев, что корабли его «потешной флотилии» находятся в небрежении, обветшали и гибнут, разгневанный Петр повелел переславским воеводам: «Надлежит вам беречь остатки кораблей, яхт и галеры, а... то взыскано будет на вас и на потомках ваших...» Эти слова иногда называют первым российским законом об охране памятников старины.

Сильный пожар 1783 года, нанесший немало бед Переславлю, почти полностью уничтожил и флотилию. То, что от нее осталось, туристы могут увидеть в музее-усадьбе «Ботик», построенном в парке села Веськово.

Памятники Переславля-Залесского, самобытная его старина, неповторимая красота Плещеева озера издавна вдохновляли писателей, художников, музыкантов. Здесь творили К. А. Коровин, В. А. Серов, А. Н. Островский, М. М. Пришвин, бывали Ф. И. Шаля-

пин, А. М. Горький и многие другие замечательные люди.

Неподалеку от города находятся Горки Переславские, куда летом 1894 года приезжал В. И. Ленин. В поместье А. А. Ганшина печаталась книга Владимира Ильича «Что такое «друзья народа» и как они воюют против социал-демократов?». Сейчас в Горках построен мемориальный комплекс, открыт музей.

Рядом с великолепными архитектурными ансамблями прошлого встают в Переславле современные сооружения, растут благоустроенные жилые микрорайоны. Современный Переславль — родина отечественной киноплёнки. На первых ее метрах были отсняты такие шедевры мирового кино, как «Броненосец «Потемкин», «Чапаев», «Александр Невский». И у нас в стране и за рубежом хорошо известны художественное шитье, кружева, гипюр переславских рукодельниц. Большинству изделий строчевышивальной фабрики «Новый мир» присвоен государственный Знак качества, они неоднократно отмечались на международных выставках.

Руками трудолюбивых переславцев создается новая биография древнего русского города.

В. БАШАРИНА

Горицкий монастырь.



Фото В. МОНИНА.

Спасо-Преображенский собор. Памятник Александру Невскому.

